

Thinking of you

 **Electrolux**

notice d'utilisation

QUELSECHELINGE.COM

Sèche-linge "Iron Aid"

EDI97170W

Electrolux. Thinking of you.

Partagez notre imagination sur www.electrolux.com

SOMMAIRE

Avertissements importants	2	Séchage	14
Environnement	4	Départ d'un programme de séchage	16
Description de l'appareil	5	Panier spécial pour linge délicat	17
Bandeau de commande	6	Nettoyage et entretien	18
Informations affichées	6	En cas d'anomalie de fonctionnement	
Avant d'utiliser le sèche-linge pour la première fois			22
Tri et préparation du linge	7	Caractéristiques techniques	24
Première utilisation	7	Réglages de l'appareil	25
Système vapeur Iron Aid TM	8	Conseils pour les organismes d'essai	25
Départ d'un programme Iron AidTM	8	Installation	26
	13	Maintenance	29

Sous réserve de modifications

AVERTISSEMENTS IMPORTANTS

Important N'utilisez que de l'eau distillée dans ce sèche-linge ! L'eau courante peut endommager l'appareil.

Important Pour votre sécurité et pour garantir une utilisation correcte de l'appareil, lisez attentivement cette notice d'utilisation, ainsi que ses conseils et avertissements, avant d'installer et d'utiliser l'appareil pour la première fois. Pour éviter toute erreur ou accident, veillez à ce que toute personne qui utilise l'appareil connaisse bien son fonctionnement et ses options de sécurité. Conservez ces instructions et transmettez-les en cas de changement de propriétaire, afin que toutes les personnes amenées à utiliser l'appareil soient correctement informées sur son utilisation et les consignes de sécurité à observer.

Sécurité générale

- Il est interdit de modifier ou d'essayer de modifier les caractéristiques techniques de cet appareil.
- Cet appareil n'est pas destiné à être utilisé par des enfants ou des personnes dont les capacités physiques, sensorielles ou mentales, ou le manque d'expérience et de connaissance les empêchent d'utiliser l'appareil sans risque lorsqu'ils sont sans surveillance ou en l'absence

d'instruction d'une personne responsable qui puisse leur assurer une utilisation de l'appareil sans danger.

- Veillez à empêcher vos animaux familiers de se glisser dans le tambour. Pour éviter cela, vérifiez l'intérieur du tambour avant chaque utilisation de l'appareil.
- Les objets tels que les pièces de monnaie, les épingles de sûreté, les clous, les vis, les cailloux ou tout autre objet dur, tranchant, peuvent provoquer d'importants dégâts et ne doivent pas être placés dans l'appareil.
- Pour éviter les risques d'incendie dus à un séchage excessif, n'utilisez pas l'appareil pour le séchage des pièces de linge suivantes : coussins, oreillers, couvertures matelassées et similaires (ces pièces accumulent la chaleur).
- Les pièces contenant de l'éponge de caoutchouc (mousse de latex), les bonnets de bains, tissus imperméables, articles renforcés de caoutchouc ou vêtements et taies d'oreiller rembourrés d'éponge de caoutchouc ne doivent pas être séchés dans un sèche-linge.
- Débranchez toujours l'appareil après son utilisation, nettoyage et entretien.
- N'essayez en aucun cas de réparer l'appareil vous-même. Les réparations effectuées par du personnel non qualifié peuvent provoquer des blessures ou le mauvais fonctionnement de l'appareil. Contactez le service après-vente de votre maga-

sin vendeur. Exigez des pièces de rechange certifiées Constructeur.

- Le linge sale, taché d'huile culinaire, d'acétone, d'essence, de kérosène, de produit détachant, de térébenthine, de cire ou de décapant pour cire doit être lavé à l'eau chaude avec une plus grande quantité de lessive avant d'être séché dans le sèche-linge.
- **Risque d'explosion** : ne séchez jamais du linge qui serait entré en contact avec des solvants inflammables (essence, alcool dénaturé, fluide de nettoyage à sec et similaire). Ces substances sont volatiles et pourraient causer une explosion. Ne séchez que du linge lavé à l'eau.
- **Risque d'incendie** : le linge taché ou imbibé d'huile végétale ou d'huile culinaire peut être à l'origine d'un incendie et ne doit pas être placé dans le sèche-linge.
- Si le linge a été lavé avec un produit détachant, effectuez un cycle de rinçage supplémentaire avant de le mettre dans le sèche-linge.
- Vérifiez que les poches des vêtements à sécher ne contiennent pas de briquet à gaz ni d'allumettes
- Ne tirez jamais sur le cordon d'alimentation pour débrancher l'appareil, mais saisissez-le au niveau de la prise.
- Les pieds réglables en hauteur ne doivent jamais être retirés.
- L'appareil ne doit pas être raccordé à l'aide d'un prolongateur, d'une prise multiple ou d'un raccordement multiple. Risque d'incendie !
- N'utilisez jamais d'appareils à vapeur ou à haute pression pour nettoyer l'appareil. Risque de choc électrique !
- Ne vous appuyez pas sur la porte ouverte. L'appareil risquerait de basculer.
- Après interruption d'un programme de séchage ou du programme Iron Aid, le linge et le tambour risquent d'être très chauds. Risque de brûlures ! Faites attention en retirant le linge.
- Faites attention lors de l'interruption d'un programme Iron Aid : N'ouvrez pas la porte de l'appareil pendant la phase de vaporisation. La vapeur risque de causer des brûlures. La phase de vaporisation est indiquée par un message sur l'affichage.

- La dernière partie du programme de séchage est une phase de refroidissement, afin de protéger le linge contre une détérioration due aux températures élevées.
- ⚠ Attention – Surface brûlante : Ne touchez pas l'arrière de l'appareil durant le fonctionnement.

⚠ Avertissement N'arrêtez jamais le sèche-linge avant la fin du cycle de séchage à moins de sortir immédiatement tout le linge et de le déplier pour mieux dissiper la chaleur. Risque d'incendie !

- **Risque de choc électrique !** N'utilisez jamais d'appareils à vapeur ou à haute pression pour nettoyer l'appareil.

Installation

- Cet appareil est lourd. Faites attention lors de son déplacement.
- Déballez l'appareil et vérifiez qu'il n'est pas endommagé. En cas de doute, ne l'utilisez pas et contactez le magasin vendeur.
- Avant d'utiliser l'appareil, enlever tous les éléments de protection de transport. En cas de non-respect de cette recommandation, l'appareil ou les accessoires risquent d'être sérieusement endommagés. Voir le chapitre correspondant dans cette notice d'utilisation.
- Le cycle de séchage se termine par une phase sans chauffage (cycle de refroidissement) pour éviter que le linge ne reste longtemps à haute température et ne subisse des dommages.
- Ne confiez les travaux électriques de votre habitation nécessaires à l'installation de votre appareil qu'à un électricien qualifié.
- Veillez à ne pas écraser le cordon d'alimentation avec l'appareil.
- Si l'appareil est placé sur une moquette, ajustez les pieds afin de permettre à l'air de circuler librement sous l'appareil.
- Après avoir installé l'appareil, vérifiez qu'il n'écrase pas le cordon d'alimentation.
- Si le sèche-linge est placé au-dessus d'un lave-linge, utilisez le kit de superposition (accessoire en option).

Usage

- Votre appareil est conçu pour sécher et traiter à la vapeur du linge (usage domestique).
- Cet appareil est destiné à un usage particulier. Ne l'utilisez pas à des fins commerciales ou industrielles ou pour d'autres buts que celui pour lequel il a été conçu.
- Séchez en machine uniquement les articles pouvant supporter ce traitement. Suivez les indications se trouvant sur l'étiquette dont chaque article est muni.
- N'introduisez dans le sèche-linge que du linge propre.
- Ne surchargez pas l'appareil. Voir le chapitre correspondant dans cette notice d'utilisation.
- Ne placez pas de linge non essoré dans le sèche-linge.
- Ne séchez pas en machine les articles entrés en contact avec des détachants volatiles. Si de tels détachants sont utilisés avant le lavage en machine, il faudra attendre que le produit se soit évaporé avant d'introduire les articles dans l'appareil.
- Lors de l'utilisation de kits de nettoyage à sec : N'utilisez que des produits spécifiques pour le sèche-linge recommandés par le fabricant.
- Les filtres doivent être nettoyés après chaque utilisation ou programme Iron Aid.
- N'utilisez jamais l'appareil avec des filtres endommagés ou sans filtres. Risque d'incendie !
- Remplissez le réservoir d'eau distillée uniquement pour un traitement à la vapeur. N'utilisez pas d'eau courante ni d'additifs ! L'eau de condensation récupérée dans cet appareil peut également être utilisée à condition d'être filtrée auparavant (par ex. à l'aide d'un filtre café).

- Nettoyez régulièrement l'échangeur de chaleur.
- Le cordon d'alimentation ne doit jamais être tiré au niveau du cordon ; mais toujours au niveau de la prise.
- N'utilisez jamais le sèche-linge si le cordon d'alimentation, le bandeau de commande, le plan de travail ou la base sont endommagés et permettent l'accès à l'intérieur de l'appareil.
- En cas de disposition en colonne des appareils de lavage / séchage Iron Aid : ne posez pas d'objet sur l'appareil. Risque de chute durant le fonctionnement de l'appareil.
- Le cache de l'ampoule d'éclairage du tambour doit être soigneusement vissé.
- Les assouplissants ou autres produits similaires doivent être utilisés conformément aux instructions de leur fabricant.
- **Attention - surface chaude** : Ne touchez pas le cache de l'ampoule d'éclairage de porte quand l'éclairage est en fonctionnement.

Sécurité des enfants

- Cet appareil ne doit pas être utilisé par de jeunes enfants ou des personnes infirmes sans supervision.
- Veillez à ce que les enfants ne jouent pas avec l'appareil.
- Les matériaux d'emballage (par ex. les films plastiques, le polystyrène) représentent un danger pour les enfants - risque d'asphyxie ! Conservez-les hors de la portée des enfants.
- Rangez les détergents en lieu sûr, hors de la portée des enfants.
- Assurez-vous que les enfants ou vos animaux domestiques ne pénètrent pas dans le tambour.

ENVIRONNEMENT

Le symbole  sur le produit ou son emballage indique que ce produit ne peut être traité comme déchet ménager. Il doit être remis au point de collecte dédié à cet effet (collecte et recyclage du matériel électrique et électronique).

En procédant à la mise au rebut de l'appareil dans les règles de l'art, nous préservons l'environnement et notre

sécurité, s'assurant ainsi que les déchets seront traités dans des conditions optimum. Pour obtenir plus de détails sur le recyclage de ce produit, veuillez prendre contact avec les services de votre commune ou le magasin où vous avez effectué l'achat.

Ancien appareil

 **Avertissement**

Débranchez l'appareil s'il ne doit plus être utilisé. Coupez le cordon d'alimentation au ras de l'appareil et jetez-le avec la prise. Neutralisez le dispositif de fermeture de porte. Vous évitez ainsi que des enfants s'enferment à l'intérieur de l'appareil et mettent leur vie en danger.

Matériaux d'emballage

Les matériaux d'emballage respectent l'environnement et sont recyclables. Les éléments en plastique sont identifiés par les sigles >PE<, >PS<, etc. Veuillez jeter les matériaux d'emballage dans le conteneur approprié du centre de collecte des déchets de votre commune.

Conseils relatifs à l'environnement

- Le sèche-linge rend le linge duveteux et doux. Il est par conséquent inutile d'utiliser un adoucissant lors du lavage.

- Pour utiliser le sèche-linge de manière économique :
 - laissez constamment dégagée la grille d'aération située sur le socle du sèche-linge ;
 - respectez les charges indiquées dans le tableau récapitulatif des programmes ;
 - aérez suffisamment la pièce ;
 - nettoyez les filtres microfin et fin après chaque cycle de séchage ;
 - essorez suffisamment le linge avant de le sécher.



La consommation d'énergie dépend de la vitesse d'essorage du lave-linge. Plus la vitesse d'essorage est élevée plus la consommation d'énergie est basse.

DESCRIPTION DE L'APPAREIL

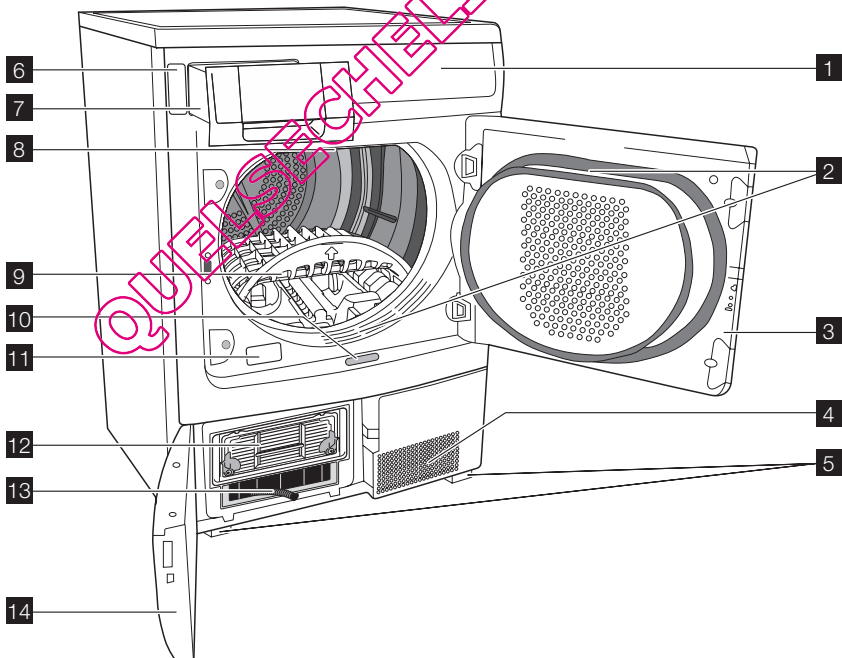

1 Bandeau de commande

2 Filtres à peluches

- 3** Porte (réversible)
- 4** Grille d'aération
- 5** Pieds réglables
- 6** Filtre/Vanne de recirculation d'eau, Goulotte de remplissage pour la réserve d'eau d'eau
- 7** Bac d'eau de condensation
- 8** Eclairage du tambour
- 9** Panier spécial pour linge délicat
- 10** Touche d'ouverture du portillon
- 11** Plaque signalétique
- 12** Condenseur
- 13** Tuyau de vidange de la réserve d'eau
- 14** Portillon de l'échangeur de chaleur

BANDEAU DE COMMANDE

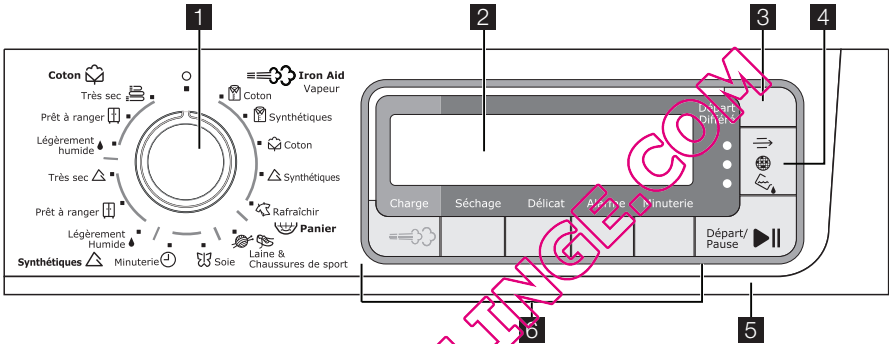

- 1** Sélecteur de programmes et interrupteur DÉPART/PAUSE
 - 2** Affichage
 - 3** Touche DÉPART DIFFÉRÉ
 - 4** Affichage entretien
 - 5** Touche DÉPART/PAUSE
 - 6** Touches de fonction
- ⇒ CONDENSEUR
 - ⌚ FILTRE
 - 🚰 BAC

INFORMATIONS AFFICHÉES

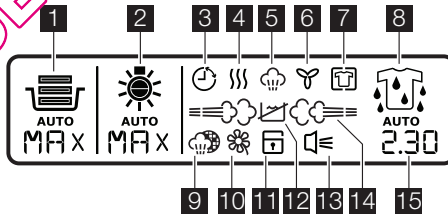

- 1** CHARGE
- 2** SECHAGE
- 3** Sélection départ différé
- 4** Séchage
- 5** Programme Iron Aid
- 6** Refroidissement
- 7** Anti-froissage
- 8** Affichage du degré de séchage
- 9** Indicateur du filtre à vapeur
- 10** DÉLICAT
- 11** Sécurité enfants
- 12** Voyant de la réserve d'eau
- 13** ALARME
- 14** Affichage vaporisation
- 15** Affichage départ différé / durée du programme

AVANT D'UTILISER LE SÈCHE-LINGE POUR LA PREMIÈRE FOIS

Afin d'éliminer d'éventuels résidus de fabrication (poussière, graisse), essuyez le tambour du sèche-linge avec un chiffon humide ou effectuez un cycle de séchage de courte durée (30 minutes) de quelques chiffons humides (essorés).

1. Tournez le sélecteur de programmes sur la position  MINUTERIE .
2. Appuyez à plusieurs reprises sur la touche MINUTERIE jusqu'à ce que 0,30' s'affiche.
3. Appuyez sur la touche DÉPART/PAUSE





TRI ET PRÉPARATION DU LINGE

Tri du linge

- Triez le linge par type de textile :
 - Coton/lin pour les programmes de type  COTON .

– Textiles mélangés et synthétiques pour les programmes de type  SYNTHÉTIQUES .

- Triez le linge en fonction du type d'étiquette. Les étiquettes d'entretien signifient :

			
Séchage en sèche-linge possible dans tous les cas	Séchage à une température normale	Séchage à une température réduite (appuyez sur la touche DEL/CAT I)	Séchage dans un sèche-linge non autorisé

Important N'introduisez pas dans l'appareil de linge humide n'étant pas désigné sur l'étiquette d'entretien comme pouvant être séché en sèche-linge.

Cet appareil peut être utilisé pour tous les articles dont l'étiquette mentionne qu'ils peuvent être séchés en sèche-linge.

- Ne séchez pas de vêtements neufs de couleur avec du linge de couleur claire. Les textiles pourraient déteindre.
- Ne séchez pas les lainages et la bonneterie à l'aide du programme Très sec . Risque de rétrécissement !
- La laine et les textiles à base de laine peuvent être séchés à l'aide du programme  Laine . Il convient de bien essorer les vêtements en laine avant le cycle de séchage (maximum 1200 tr/min). Séchez uniquement les textiles en laine ensemble s'ils sont similaires en texture, couleur et poids. Séchez le linge en laine très lourd séparément.

Particularités Iron Aid

Attention

- Les textiles cités ci-dessous ne doivent pas être traités avec un programme Iron Aid : laine tricotée, cuir, vêtements ornés de grandes pièces en métal, en bois ou en plastique, vêtements ornés de pièces

en métal susceptibles de rouiller, vestes ou manteaux cirés.

- Triez le linge en fonction de ses dimensions, de son poids, de sa composition et de sa couleur pour le défroisser ou le rafraîchir avec le programme Iron Aid. Défroissez uniquement les textiles qui se ressemblent en termes de dimension, poids, composition et couleur.
- Ne séchez pas de vêtements neufs de couleur avec du linge de couleur claire. Les couleurs peuvent déteindre (vérifiez la solidité de la couleur du tissu lorsqu'il est humide à un endroit peu visible).
- N'utilisez pas de kit de nettoyage à sec avec les programmes Iron Aid.

Préparation du linge

- Pour éviter que le linge ne s'enroule et forme des noeuds : fermez les fermetures éclair, boutonnez les housses de couettes et nouez les cordons ou les rubans (par ex. ceintures de tabliers).
- Videz les poches. Enlevez toutes les pièces métalliques (trombones, épingles de sûreté, etc.).
- Retournez sur l'envers les articles doublés (par ex. les anoraks avec doublure en coton : la doublure doit être à l'extérieur). Ces tissus sécheront mieux.

Particularités Iron Aid

- Éliminez les traces de salissure avant de traiter les vêtements avec un programme Iron Aid, en lavant ou en éliminant les tâches.
- Retournez sur l'envers les articles doublés (par ex. les anoraks avec doublure en coton : la doublure doit être à l'extérieur). Ces tissus sécheront mieux.

PREMIÈRE UTILISATION

Mise sous tension de l'appareil / de l'éclairage.

Tournez le sélecteur de programmes sur n'importe quel programme. L'appareil est mis sous tension. Quand la porte est ouverte, le tambour est éclairé. Ouverture de la porte / chargement du linge

1. Ouvrez la porte : Appuyer fortement sur le hublot (point de pression)

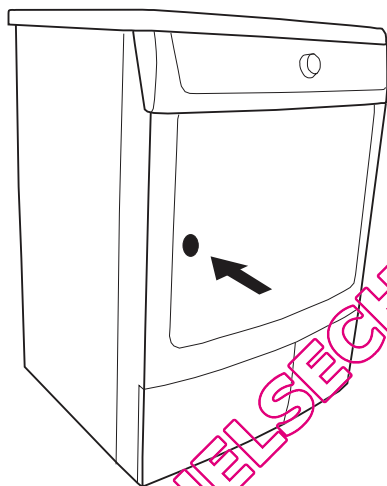

2. Chargez votre linge sans le tasser ni surcharger le tambour.

! **Attention** Attention ! Veillez à ne pas coincer de linge entre la porte et le joint en caoutchouc.

3. Refermez la porte en appuyant fortement. Le verrouillage doit être audible.

SYSTÈME VAPEUR IRON AID™

Remplissez la réserve

Avant d'utiliser un programme Iron Aid pour la première fois, remplissez la réserve d'eau. Pour ce faire, utilisez l'eau distillée fournie si vous n'avez pas encore d'eau de condensation provenant de cycles de séchage précédents (voir le chapitre 'Nettoyage et entretien - Vider le bac d'eau de condensation'). Si le voyant de la réserve d'eau

 s'allume après la sélection d'un programme Iron Aid, la réserve d'eau doit être remplie d'eau distillée, sinon aucun programme Iron Aid ne peut démarrer.

! **Attention** Attention ! Remplissez la réserve d'eau uniquement avec de l'eau distillée. N'utilisez pas d'eau courante ni d'additifs ! L'eau provenant du bac d'eau de condensation de l'appareil peut être utilisée après avoir été préalablement filtrée (utilisez la verseuse fournie avec le filtre installé : voir figure ci-contre).

1. Tirez légèrement vers l'extérieur le bac d'eau de condensation (1),

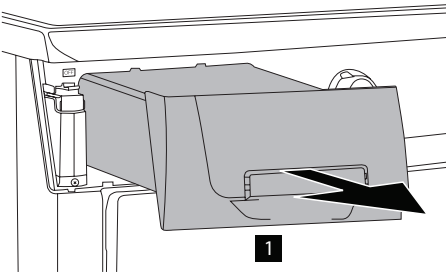

2. Abaissez la goulotte de remplissage (1), puis sortez-la (2).

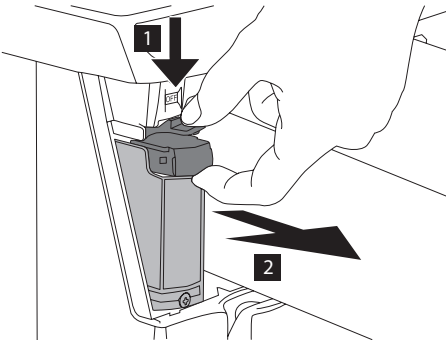

3. Remplissez la réserve d'eau distillée à l'aide de la verseuse fournie jusqu'au repère MAX.

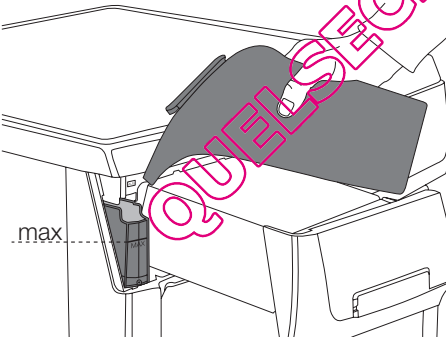

4. Remettez en place la goulotte de remplissage et le bac d'eau de condensation. Lorsqu'ils sont secs, les textiles n'ayant pas été exclus dans le chapitre 'Tri et préparation du linge' peuvent être traités avec le système vapeur Iron Aid. Les textiles essorés peuvent être traités uniquement si leur étiquette d'entretien indique qu'ils sont adaptés aux programmes de séchage en machine.

Système de recirculation d'eau

Ce système vous permet d'utiliser automatiquement pour un cycle Iron Aid, l'eau préalablement récupérée dans le bac d'eau de condensation au cours d'un cycle de séchage.

⚠ Attention L'eau de ce bac n'alimente pas automatiquement la réserve d'eau. Le système de recirculation d'eau fonctionne uniquement s'il est alimenté par de l'eau provenant des cycles de séchage standard.

Pour activer ce système, la vanne doit être placée sur la position ON. Lorsque la vanne est sur ON, la réserve d'eau se remplira au cours du prochain cycle de séchage. L'eau sera apportée directement et automatiquement par le circuit à la réserve d'eau.

Pour activer la recirculation, réglez la vanne sur la position ON. Procédez comme suit :

- Sortez légèrement le bac d'eau de condensation (1). Derrière le bac, se trouve une goulotte de remplissage de la réserve d'eau (2).

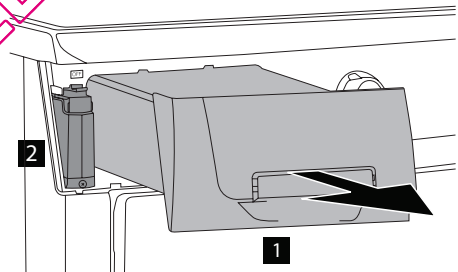



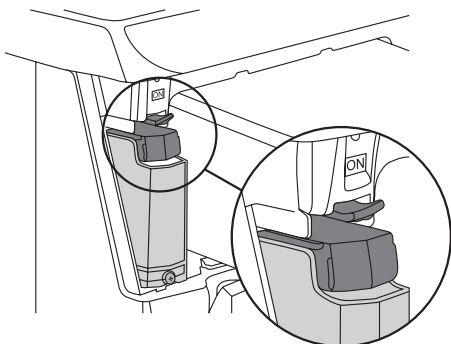

2. Tournez la vanne sur la position ON. L'eau sera envoyée directement vers la réserve d'eau, par le biais du circuit, et la réserve se remplira automatiquement au cours du cycle de séchage suivant.



Le réservoir d'eau est vide. Remplissez-la et appuyez sur DÉPART/PAUSE

i Si la vanne est fermée (position OFF), le système de recirculation ne fonctionne pas.

Guide des programmes Iron Aid





Programmes	Charge max. (poids à sec)	Fonctions complémentaires/options		Utilisation/propriétés	
		CHARGE	ALARME		
 COTTON	1,0 kg	•	•	Pour 1 à 6 chemises en coton. Min. 80% de fibres naturelles (coton, lin, etc.).	humide, sec
 SYNTHÉTIQUES	1,0 kg	•	•	Pour 1 à 6 chemises en synthétique. Max. 20 % de fibres naturelles (coton, lin, etc.).	humide, sec
 COTTON	3,0 kg	•	•	Pour défroisser les vêtements en coton. Min. 80% de fibres naturelles (coton, lin, etc.).	humide, sec
 SYNTHÉTIQUES	1,5 kg	•	•	Pour défroisser les vêtements faciles d'entretien. Max. 20 % de fibres naturelles (coton, lin, etc.).	humide, sec
 RAFRAICHIR	2,5 kg	•	•	Pour un costume, ou une à deux vestes ou pantalons de costume ou vêtements similaires. Convient également pour éliminer les odeurs. Seulement pour les vêtements secs	

i Toutes ces informations sont données à titre indicatif. Lors du défroissage, les résultats peuvent être différents selon le programme sélectionné mais, surtout, selon les propriétés des textiles. En utilisant des programmes différents et des quantités de vapeur différentes, le résultat peut être amélioré. Certains textiles ayant un pourcentage de matières synthétiques supérieur à 20% mais une armure similaire peuvent se comporter comme des textiles en coton lors d'un programme

Iron Aid. Ainsi, en choisissant un programme Iron Aid pour coton, il est possible d'obtenir de meilleurs résultats lors du défroissage.

i En ce qui concerne le vaste éventail de qualités et de propriétés des textiles fabriqués avec différents procédés mécaniques et chimiques, il est recommandé d'effectuer initialement les premiers programmes Iron Aid à un faible degré de vaporisation, et pour une quantité réduite de vêtements le plus possible similaires. Il faut ensuite modi-

fier les conditions d'utilisation des programmes Iron Aid pour se familiariser avec la charge et la qualité des textiles et trouver ensuite le niveau de vaporisation et les programmes Iron Aid™ les plus adaptés. Consultez également le "Guide d'entretien des textiles" fourni avec l'appareil.

Programme	CHARGE	Quantité de vêtements	DUREE linge sec* [min.] ¹⁾	DUREE linge humide* [min.] ¹⁾
 COTTON	MIN MED MAX	1-2 chemises 3-4 chemises 5-6 chemises	20÷23	41÷51
 SYNTHÉTIQUES	MIN MED MAX	1-2 chemises 3-4 chemises 5-6 chemises	14÷17	24÷49
 COTTON	MIN MED MAX	0,5 - 1 kg 1 - 2 kg 2 - 3 kg	13÷16	53÷64
 SYNTHÉTIQUES	MIN MED MAX	0,2 - 0,5 kg 0,5 - 1 kg 1 - 1,5 kg	12÷16	43÷53
 RAFFRAICHIR	MIN MED MAX	1 pantalon 1 veste 1 costume	12÷16	

1) Les durées précises des programmes apparaissent sur l'affichage après la détection du linge humide/sec (environ 2 minutes)

i Toutes les informations pour le choix du niveau de génération de vapeur et de la charge correspondante sont données à titre indicatif. Dans certains cas, les résultats peuvent être améliorés en sélectionnant un niveau de génération de vapeur supérieur ou en chargeant moins de vêtements. Le programme  RAFFRAICHIR est un programme Iron Aid doux pour textiles secs. Il est possible de remédier à une éventuelle déformation du vêtement en le repassant ensuite pour lui redonner sa forme.

indique la durée prévue du programme (en minutes).

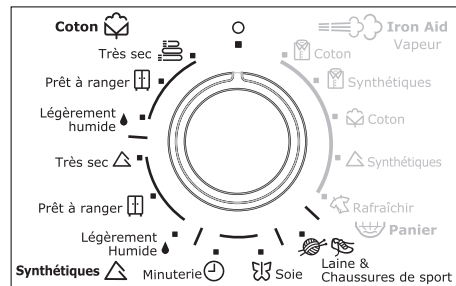

Sélection du NIVEAU DE GENERATION DE VAPEUR (Charge)

Le niveau de génération de vapeur nécessaire dépend de la charge de vêtements et doit être adapté en fonction de cette dernière pour obtenir les meilleurs résultats.

Sélection du programme

Sélectionnez un programme à l'aide du sélecteur de programmes. L'écran d'affichage

La touche Charge permet de régler le niveau de génération de vapeur nécessaire : MIN , MED ou MAX .

La détection du taux d'humidité résiduelle dans les vêtements s'effectue pour tous les programmes Iron Aid, sauf pour le programme  RAFFRAICHIR . Si le linge est humide, un cycle de séchage est tout d'abord nécessaire.

Les différents niveaux de génération de vapeur adaptés à la charge sélectionnée, sont indiqués dans le tableau, dans la colonne Charge .

1. Appuyez sur la touche Charge jusqu'à ce que le niveau de génération de vapeur souhaité (MIN , MED ou MAX) apparaisse sur l'affichage.

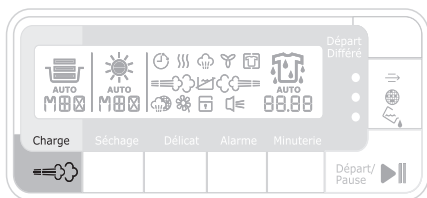

Si vous n'appuyez pas sur la touche Charge après avoir sélectionné un programme \Rightarrow Iron Aid, le niveau de génération de vapeur moyen (MED) est automatiquement programmé. Si vous sélectionnez le programme  RAFFRAICHIR , MIN est automatiquement programmé.



- i** Attention : En cas de doute, choisissez initialement le niveau de génération de vapeur le plus bas jusqu'à ce que vous vous soyez familiariser avec la quantité de linge à charger, le type de textiles et le niveau de génération de vapeur optimal à sélectionner. Si le niveau de génération de vapeur est trop élevé, les vêtements peuvent se déformer. Si le niveau de génération de vapeur est trop bas, d'éventuels plis peuvent persister.

Sélection des fonctions complémentaires

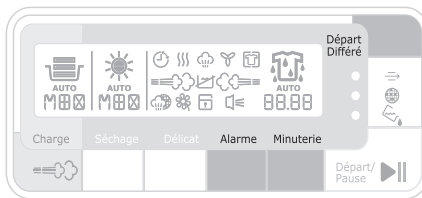
Les fonctions complémentaires \Rightarrow ALARME , DÉPART DIFFÉRÉ et SÉCURITÉ ENFANTS sont disponibles pour les programmes Iron Aid.



ALARME

La fonction ALARME  est activée à la livraison. Lorsque le cycle de séchage est terminé, un signal sonore retentit à intervalles réguliers. A chaque fois que vous appuyez sur une touche ou modifiez un programme à l'aide du sélecteur de programmes, un signal sonore se fait également entendre. Cette touche permet d'activer et de désactiver l'alarme. Lorsque cette fonction est activée, le symbole ALARME  s'affiche.

DÉPART DIFFÉRÉ

- i** La touche DÉPART DIFFÉRÉ permet de retarder le départ d'un programme de 30 minutes (00 . 30) à 20 heures maximum (20 . 00).

1. Sélectionnez le programme et les fonctions complémentaires.
2. Appuyez sur la touche DÉPART DIFFÉRÉ jusqu'à ce que l'heure de départ différé apparaisse sur l'affichage, par exemple, 12 . 00 si le programme doit démarrer dans 12 heures.
3. Pour activer le départ différé, appuyez sur la touche DÉPART/PAUSE . Le décompte jusqu'au départ du programme s'affiche en permanence (par exemple 15 . 00, 14 . 00, 13 . 00, ... 00 . 30 etc.).

- i** Si l'écran d'affichage indique 20 . 00 et si vous appuyez à nouveau sur cette touche, le départ différé est annulé. L'écran affiche alors 0 puis la durée du programme sélectionné.

SECURITE ENFANTS

La sécurité enfants permet d'éviter le départ d'un programme par inadvertance et la modification par inadvertance d'un programme en cours. La sécurité enfants verrouille toutes les touches et le sélecteur de pro-

grammes. La fonction sécurité enfants peut être activée ou désactivée en appuyant simultanément sur les touches ALARME et MINUTERIE pendant 5 secondes.

- Avant le départ du programme : l'appareil ne peut pas être utilisé
- Après le départ du programme : le programme en cours ne peut pas être modifié

DÉPART D'UN PROGRAMME IRON AID™

Appuyez sur la touche DÉPART/PAUSE. Le programme démarre. Tout d'abord, la phase du cycle de séchage s'affiche. La durée du programme Iron Aid sélectionné s'affiche également, celle-ci ne comprenant pas la phase de séchage. Si le linge est humide, l'appareil indique, après quelques minutes, la durée du programme Iron Aid, en tenant compte du programme de séchage préalablement activé. Dès que le niveau de séchage approprié est atteint, le programme Iron Aid démarre automatiquement. L'affichage du niveau de vaporisation apparaît sur l'écran et indique le déroulement du programme Iron Aid. Les différentes phases de vaporisation sont indiquées sous forme de nuages de vapeur animés.

! **Attention** Attention : Pendant les phases de vaporisation au cours des programmes Iron Aid et de la phase anti-froissage (représentées par les nuages de vapeur animés sur l'affichage), la porte doit rester fermée. Risque de brûlures !

Si le voyant de la réserve d'eau  s'allume lors de la sélection d'un programme Iron Aid, il n'est pas possible de démarrer le programme. Vous devez au préalable remplir la réserve d'eau (voir le chapitre 'Nettoyage et entretien - Remplissage de la réserve d'eau')

i Il est normal d'entendre certains bruits au cours d'un programme Iron Aid ou d'un cycle de séchage, si du linge placé dans le tambour comporte des pièces métalliques comme des boutons, par exemple.

Le symbole  correspondant apparaît sur l'écran d'affichage. La sécurité enfants restera activée jusqu'à la fin du programme. Si vous souhaitez sélectionner un nouveau programme, vous devez d'abord désactiver la sécurité enfants.

Modification d'un programme





Pour modifier un programme sélectionné par inadvertance après l'avoir lancé, positionnez d'abord le sélecteur de programmes sur **O** Arrêt puis re-sélectionnez le programme.

i Après le départ du programme, il n'est plus possible de modifier le programme directement. Si vous tentez toutefois de modifier le programme à l'aide du sélecteur de programmes ou d'une touche de fonction complémentaire (à l'exception de la touche ALARME), la touche DÉPART/PAUSE et  clignotent sur l'affichage. Toutefois, le programme de séchage se poursuit normalement.

Ajout ou retrait de linge avant la fin du programme

1. Ouvrez la porte.
2. Ajoutez ou retirez le linge.
3. Refermez la porte en appuyant fortement.
4. Appuyez sur la touche DÉPART/PAUSE afin que le programme continue.

Fin du programme Iron Aid / retrait du linge

A la fin de la phase Iron Aid,    s'allume et l'icône  ANTI-FROISSAGE s'affiche. Si  ALARME a été activé, un signal sonore retentit à intervalles réguliers.

i Le programme Iron Aid est automatiquement suivi d'une phase anti-froissage d'une durée d'environ 90 minutes, comprenant de brèves phases de vaporisation.

Au cours de cette phase anti-froissage, le tambour tourne. Ainsi, le linge ne se tasse

pas et ne se froisse pas. Le linge peut être retiré à tout moment pendant la phase anti-froissage, sauf pendant les phases de vaporisation (indiquées par les nuages de vapeur animés sur l'affichage). Le linge doit être retiré aussi vite que possible.

- Ouvrez la porte et retirez le linge.
- Avant de retirer le linge, retirez les peluches du filtre microfin. Il est conseillé d'enlever les peluches de préférence avec un chiffon humide. (Voir le chapitre "Nettoyage et entretien".)
- Sortez les vêtements un à un.
- Tournez le sélecteur de programmes sur **0 Arrêt**.
Attention ! Après chaque cycle de séchage

















- Nettoyez les filtres microfin, fin et grossier
- Videz le bac d'eau de condensation (Voir le chapitre "Nettoyage et entretien")

5. Fermez la porte.

⚠ Attention Pour préserver le résultat du traitement Iron Aid, retirez les vêtements un à un au cours de la phase anti-froissage et suspendez-les directement sur un cintre pour finir de les sécher (de 5 à 15 minutes minimum selon la matière et le niveau de génération de vapeur choisi). Boutonnez les vêtements et redonnez-leur de la forme, notamment au niveau des cols et des coutures.

SÉCHAGE

Guide des programmes de séchage

Programmes	Charge max. (poids à sec)	Fonctions complémentaires/options				Utilisation/propriétés	Symboles d'entretien	
		ALARME	DÉLICAT	Degré de séchage	MINUTÉRIE			
COTTON	 Très sec	7 kg	•	•	•	-	Séchage complet des textiles épais ou à plusieurs couches (par ex. linge en tissu éponge, peignoirs de bain).	 
	 Prêt à ranger	7 kg	•	•	•	-	Séchage complet de textiles d'une épaisseur homogène, par exemple, linge en tissu éponge, des serviettes éponge ou des lainages.	 
	 Légèrement humide	7 kg	•	•	•	-	Pour le linge en coton ou en lin d'épaisseur normale (p.ex. le linge de lit ou de table).	  
SYNTHÉTIQUES	 Très sec	3 kg	•	•	•	-	Séchage complet des linges épais (ex. pull-overs, linge de lit, linge de table).	  1)
	 Prêt à ranger	3 kg	•	•	•	-	Pour les tissus fins qui n'ont pas besoin d'être repassés, p.ex. chemises d'entretien facile, linge de table, vêtements de bébé, chaussettes, lingerie à baleines ou armatures.	  1) 

Programmes	Charge max. (poids à sec)	Fonctions complémentaires/options				Utilisation/propriétés	Symboles d'entretien
		ALARME	DÉLICAT	DEGRÉ DE SÉCHAGE	MINUTERIE		
Légèrement humide	3 kg	•	•	•	-	Pour les textiles fins encore à repasser, p.ex. tricot, chemises.	 1)
Minuterie	7 kg	•	•	-	•	Pour sécher des pièces de linge séparées ou de petites quantités de linge n'excédant pas 1 kg. Vous pouvez sélectionner une durée de séchage de 10 minutes à 3 heures par paliers de 10 minutes.	
Soie	1 kg	•	a u t o	•	-	Programme spécial pour le séchage de la soie au moyen d'air chaud et d'un faible effort mécanique.	
☆ SPÉCIAL Laine & Chaussures de sport (avec Panier)	1 kg	•	a u t o	-	•	Programme spécial afin de sécher les textiles laineux après le lavage avec de l'air chaud sans grosse charge mécanique (consultez le chapitre " Tri et préparation du linge "). Recommandation : Sortez le linge de l'appareil une fois qu'il est sec, vous éviterez ainsi qu'il ne se froisse. Pour sécher délicatement une paire de chaussures de sport lavée et essorée à 1000 tr/min. Vous pouvez sélectionner une durée de séchage de 10 minutes à 3 heures par paliers de 10 minutes.	

1) Appuyez sur la touche DÉLICAT.

Sélection du programme

Sélectionnez un programme à l'aide du sélecteur de programmes. L'écran d'affichage indique la durée prévue du programme (en minutes).

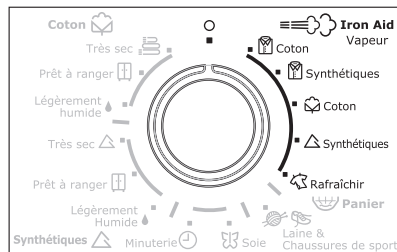

Sélection des fonctions complémentaires

Les fonctions complémentaires DEGRÉ DE SÉCHAGE , DÉLICAT , ALARME et MINUTERIE (si un programme MINUTERIE a été sélectionné). Selon le programme sélectionné, les symboles des fonctions disponibles apparaissent sur l'affichage.

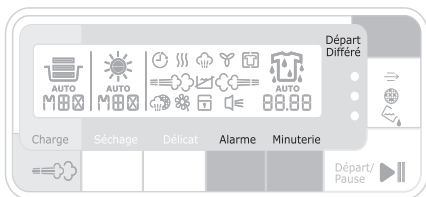

DEGRÉ DE SÉCHAGE ☀

Si le linge sorti de l'appareil est trop humide après un programme de séchage normal, vous pouvez régler le résultat de séchage à l'aide de la fonction HUMIDITE RESIDUELLE. Le séchage du linge augmente à mesure que vous passez de MIN à MAX.

1. Appuyez sur la touche DEGRÉ DE SÉCHAGE jusqu'à ce que le degré de séchage voulu (MIN , MED ou MAX) s'affiche. Si un autre programme a été sélectionné, AUTO clignote sur l'affichage.

Pour les programmes LAINE ou SOIE , il est possible de procéder à un nouveau séchage en cas de besoin en sélectionnant la fonction DEGRÉ DE SÉCHAGE et en réglant le degré de séchage sur MIN , MED ou MAX . Pour un cycle de séchage de linge relativement sec, le temps affiché au début du programme se corrige après un certain temps.

- Attention** Attention : Veillez à ne pas faire sécher excessivement les vêtements en laine ou en soie en cas de prolongement de la fonction DEGRÉ DE SÉCHAGE .

DÉPART D'UN PROGRAMME DE SÉCHAGE

Appuyez sur la touche DEPART/PAUSE. Le programme démarre. L'indicateur de déroulement du programme indique les phases de séchage. Les symboles SECHAGE et REFROIDISSEMENT s'affichent l'un

DÉLICAT ☼

Ce programme permet de sécher les tissus particulièrement délicats portant l'étiquette d'entretien, ainsi que les textiles sensibles à la chaleur (comme l'acrylique ou la viscose). Ce programme diffuse une température réduite. DELICAT ne convient que pour des charges de 3 kg maximum.

1. Appuyez sur la touche DÉLICAT . Le symbole ☼ DÉLICAT correspondant apparaît sur l'écran d'affichage.

MINUTERIE ⌚

Sélectionnez la durée du programme après avoir choisi le programme ⌚ MINUTERIE . Vous pouvez sélectionner une durée de séchage de 10 minutes à 3 heures par paliers de 10 minutes. (correspondant au programme Refroidissement).

1. Tournez le sélecteur de programme sur ⌚ MINUTERIE. 00 . 10 minutes apparaît sur l'affichage
2. Appuyez sur la touche MINUTERIE jusqu'à ce que la durée du programme souhaitée apparaisse sur l'écran d'affichage, par exemple, 00 . 20 correspond à une durée de 20 minutes.

Si la durée du programme n'est pas précisée, une durée de 10 minutes est automatiquement sélectionnée (par défaut).

ALARME 🔔

Voir le chapitre "Système vapeur Iron AidTM" , paragraphe "Sélection des fonctions complémentaires - ALARME "

DÉPART DIFFÉRÉ

Voir le chapitre "Système vapeur Iron AidTM" , paragraphe "Sélection des fonctions complémentaires - DÉPART DIFFÉRÉ "

SECURITE ENFANTS

Voir le chapitre "Système vapeur Iron AidTM" , paragraphe "Sélection des fonctions complémentaires - SECURITE ENFANTS"

après l'autre. Le nombre de "gouttelettes" animées diminue progressivement sur l'affichage, au fur et à mesure du déroulement du cycle de séchage.

Modification d'un programme

Pour modifier un programme en cours, il faut d'abord annuler celui-ci en tournant le sélecteur de programmes sur **O Arrêt** puis sélectionner le nouveau programme.

- i** Après le départ du programme, il n'est plus possible de modifier le programme directement. Si vous tentez toutefois de modifier le programme en cours à l'aide du sélecteur de programmes ou d'une touche de fonction complémentaire (à l'exception de la touche ALARME), la touche DÉPART/PAUSE et  clignotent sur l'affichage multiple. Toutefois, le programme de séchage se poursuit normalement.

Ajout ou retrait de linge avant la fin du programme

! **Avertissement** Avertissement ! Le linge et le tambour peuvent devenir chauds. Risque de brûlures !

1. Ouvrez la porte
2. Ajoutez ou retirez le linge.
3. Fermez la porte. Le verrouillage doit être audible.
4. Appuyez sur la touche DÉPART/PAUSE afin que le programme continue.

Fin du cycle de séchage / retrait du linge

Une fois le programme de séchage terminé, le symbole  ANTI-FROISSAGE s'allume.

PANIER SPÉCIAL POUR LINGE DÉLICAT

Panier spécial pour sécher délicatement les articles en laine lavables en machine et les chaussures de sport. Incomparable pour sécher la laine mouillée - le mouvement mécanique est éliminé, la protection contre le feu-trage est assurée.

- i** Pour savoir comment déballer le panier pour linge délicat, consultez le chapitre *Installation*.

Important Avant d'installer le panier, vérifiez le tambour. **Il doit être vide !**

Les chaussures de sport ne peuvent pas être séchées sans le panier et ce pour ne pas endommager le tambour.

Si  ALARME est activé, un signal sonore retentit à intervalles réguliers.

- i** Le cycle de séchage est automatiquement suivi d'une phase d'anti-froissage qui dure environ 30 minutes.

Au cours de cette phase, le tambour tourne par intermittence. Ainsi, le linge ne se tasse pas et ne se froisse pas. Le linge peut être retiré à tout moment au cours de la phase anti-froissage. (Il est recommandé de sortir le linge au plus tard vers la fin de la phase anti-froissage pour éviter qu'il ne se froisse.)

1. Ouvrez la porte.
2. Avant de retirer le linge, retirez les peluches du filtre microfin. Il est conseillé d'enlever les peluches de préférence avec un chiffon humide. (Reportez-vous au chapitre "Entretien et nettoyage".)
3. Sortez le linge.
4. Tournez le sélecteur de programmes sur la position **O ARRÊT**.
5. Attention ! Après chaque cycle de séchage
 - Nettoyez les filtres microfin, fin et grossier
 - Videz le bac d'eau de condensation (Voir la section "Nettoyage et Entretien").
6. Fermez la porte.

Installation et utilisation

1. Ouvrez la porte.
2. Insérez le panier avec précaution en le faisant reposer sur ses deux supports à l'avant du rebord en plastique.

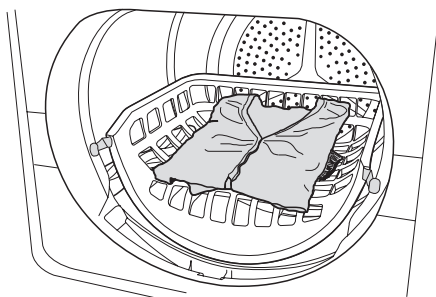
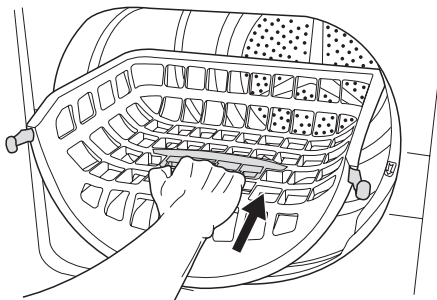

- ouvrez le support et mettez les chaussures dessus

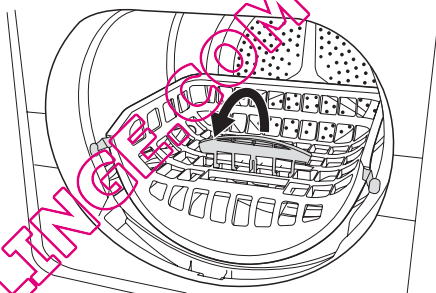
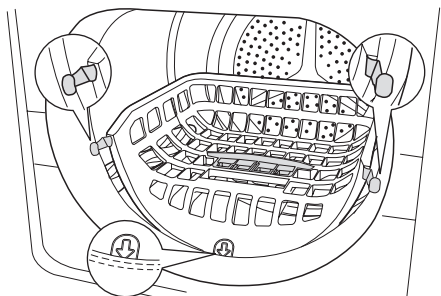

3. Placez les articles en laine ou la paire de chaussures de sport dans le panier.
4. Sélectionnez le programme et le temps de séchage adaptés au linge séché avec le panier.
5. Appuyez sur la touche Départ/Pause.
6. À la fin du programme, ouvrez la porte et sortez les articles en laine ou les chaussures de sport.
7. Mettez le sélecteur de programmes sur la position Arrêt.
8. Sortez le panier du tambour.

- retirez les semelles et placez-les à côté des chaussures dans le panier, puis nouez les lacets

Conseils pour le séchage

- pour obtenir d'excellents résultats, étalez les articles en laine sur le panier, puis roulez-les
- sans les écraser ni les plier

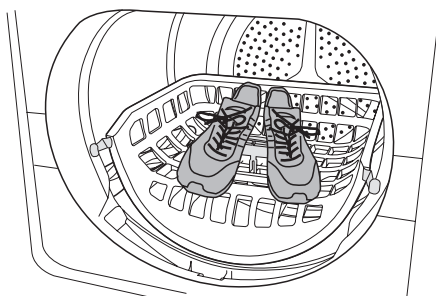

NETTOYAGE ET ENTRETIEN

Nettoyage des filtres à peluches

Pour garantir le bon fonctionnement de l'appareil, il est nécessaire de nettoyer les filtres à peluches, placés dans la contreporte et à l'avant du tambour, après chaque cycle de séchage ou programme Iron Aid™.

filtres à peluche ou si ces derniers sont détériorés ou colmatés.

1. Ouvrez la porte

! **Attention** Attention. N'utilisez jamais votre sèche-linge sans avoir installé les

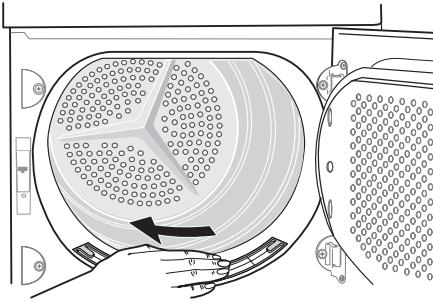

2. Nettoyez le filtre microfin qui se trouve au bas du hublot avec un chiffon humide.
3. Après un certain temps, les filtres se couvrent d'une patine due aux résidus de lessive sur le linge. Pour éliminer cette patine, nettoyez les filtres à l'eau chaude en les frottant à l'aide d'une brosse. Retirez le filtre situé dans l'ouverture de la porte. Pour le remettre en place, veillez à orienter la languette vers la gauche ou la droite). N'oubliez pas de remettre le filtre en place après son nettoyage.

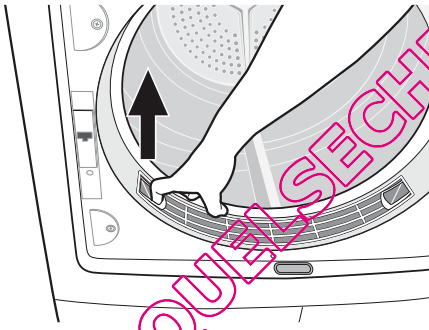

4. Enlevez les peluches du filtre, de préférence à l'aide d'un chiffon humide.
5. Remplacez le filtre.

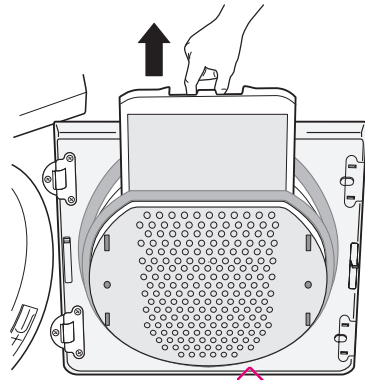

Nettoyage du filtre/vanne de recirculation de l'eau

Si le symbole  FILTRE A VAPEUR s'affiche, nettoyez le filtre de recirculation de l'eau. La vanne/le filtre se situe derrière la poignée de la réserve - voir le chapitre "Description du produit".

1. Abaissez la goutte de remplissage (1), puis sortez-la (2).

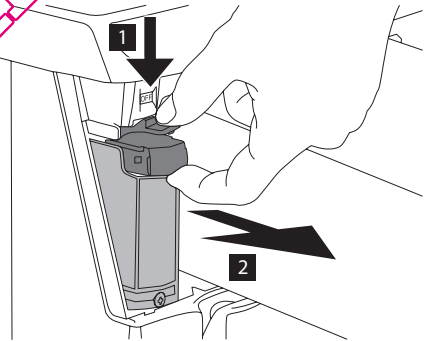

2. Nettoyez la vanne/le filtre à l'eau chaude.

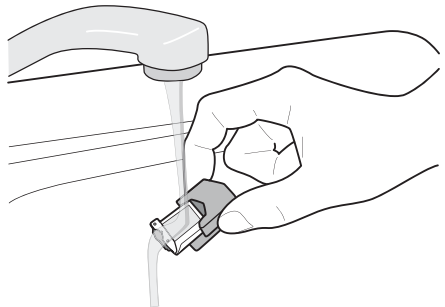

3. Remettez la vanne/le filtre en place.
4. Tournez la vanne/le filtre sur la position ON.

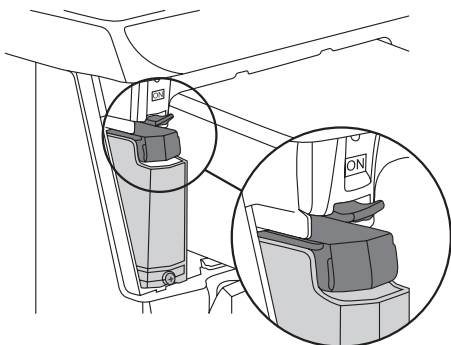

Nettoyage du joint de la porte

Nettoyez le joint de porte à l'aide d'un chiffon humide, immédiatement après chaque cycle de séchage.

Vidange du bac d'eau de condensation

Videz le bac d'eau de condensation après chaque cycle de séchage. Si le bac d'eau de condensation est plein, le programme en cours s'interrompt automatiquement et le voyant BAC s'allume. Il est nécessaire de vider le bac d'eau de condensation avant de pouvoir poursuivre le programme.

⚠ Avertissement L'eau de condensation n'est pas potable et ne doit pas être utilisée pour la préparation des aliments.

1. Sortez complètement le bac d'eau de condensation (1) et tirez le manchon d'évacuation vers le haut, jusqu'à la butée (2).

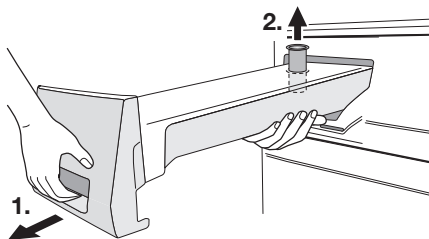

2. Versez l'eau de condensation dans l'évier ou tout autre récipient similaire.

3. Réintroduisez le manchon et replacez le bac d'eau de condensation.

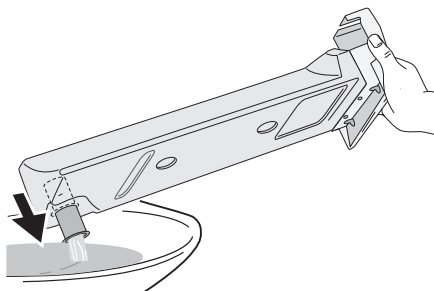

Si le programme s'est interrompu parce que le bac d'eau de condensation était plein : Appuyez sur la touche DÉPART/PAUSE afin que le programme continue.

- i** Le bac de condensation contient environ 4 litres, ce qui est suffisant pour environ 7 kg de linge préalablement essoré à 1000 tours/minute.
- 4. L'eau condensée peut être utilisée comme de l'eau distillée, par ex. pour les fers à vapeur. Il est toutefois nécessaire, avant d'utiliser l'eau de condensation, de la filtrer pour éliminer les résidus et les petites peluches.

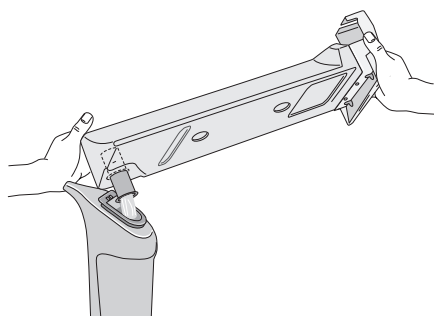

- i** Utilisez la verseuse fournie pour filtrer : Videz le bac en versant l'eau directement à travers le filtre dans la partie supérieure de la verseuse.

Nettoyez l'échangeur de chaleur

Si CONDENSEUR est affiché, cela signifie qu'il faut le nettoyer.

! **Attention** Ne faites pas fonctionner le sèche-linge sans échangeur de chaleur ou avec un échangeur de chaleur contenant des peluches au risque de l'endommager. Cela augmente par ailleurs la consommation d'énergie.

1. Ouvrez la porte.
2. Ouvrez la trappe. Pour cela, appuyez sur la touche de déverrouillage sur la partie inférieure de la trappe et ouvrez celle-ci vers la gauche.

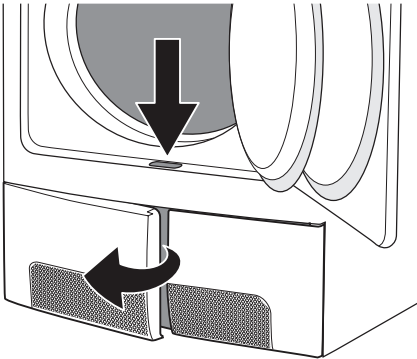

3. Nettoyez l'intérieur du portillon et la partie avant de la base de l'échangeur de chaleur. Nettoyez le joint de la trappe à l'aide d'un chiffon humide.
4. Tournez les deux butées vers l'intérieur.

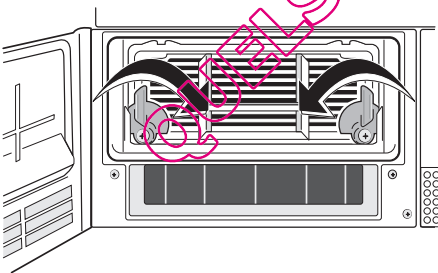

5. Sortez l'échangeur de chaleur en le saisissant par sa poignée. Maintenez-le à l'horizontal pour éviter de renverser l'eau résiduelle.

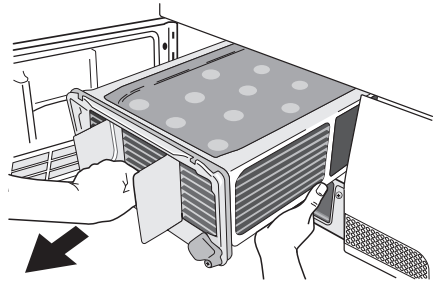

6. Tenez-le verticalement au-dessus de l'évier pour le vider.

! **Attention** N'utilisez pas d'objets pointus pour le nettoyage de l'échangeur de chaleur. Vous risqueriez de l'endommager.

7. Nettoyez l'échangeur de chaleur. Nettoyez l'échangeur de chaleur avec un brosses et rincez éventuellement à l'aide d'une douche.
8. Remettez l'échangeur de chaleur à sa place, tournez les deux butées vers le haut jusqu'à enclenchement.
9. Refermez la trappe.

i L'appareil ne fonctionne pas tant que le voyant \Rightarrow ECHANGEUR DE CHALEUR est allumé.

! **Attention** N'utilisez jamais votre sèche-linge sans l'échangeur de chaleur.

Nettoyage du tambour

! **Attention** Attention ! N'utilisez pas de produits abrasifs ou laine d'acier pour nettoyer le tambour.

i Le calcaire contenu dans l'eau ou les résidus de produits de lavage peuvent laisser un dépôt à peine visible à l'intérieur du tambour. Dans ce cas, le détecteur d'humidité ne peut alors plus reconnaître de manière fiable le taux d'humidité, ce qui peut expliquer que lorsque vous sortez le linge, il risque d'être encore relativement humide.

Nettoyez l'intérieur et les nervures du tambour à l'aide d'un détergent doux et d'un chiffon humide.

Nettoyage du bandeau de commande et de la carrosserie

Utilisez un chiffon humide pour nettoyer la carrosserie et le bandeau de commande.



 **Attention** Attention ! N'utilisez jamais de produits abrasifs ou caustiques.

EN CAS D'ANOMALIE DE FONCTIONNEMENT

Troubleshooting by yourself (dépannage)

suivi d'un chiffre ou d'une lettre) s'affiche : Mettez l'appareil hors tension, puis de nouveau sous tension. Re-sélectionnez le pro-

gramme. Appuyez sur la touche DÉPART/PAUSE . Si l'erreur se reproduit, contactez le service après vente et indiquez-lui le code d'erreur affiché

Anomalie	Cause possible	Solution
Le sèche-linge ne démarre pas.	L'appareil n'est pas branché ou le fusible est grillé.	Branchez l'appareil sur le secteur. Contrôlez le fusible dans la boîte à fusibles (installation domestique).
	La porte de chargement est ouverte.	Fermez la porte de chargement.
	Avez-vous appuyé sur la touche DÉPART/PAUSE ?	Appuyez de nouveau sur la touche DÉPART/PAUSE .
Le programme Iron Aid ne démarre pas. Le voyant de la réserve d'eau  s'allume.	La réserve d'eau est vide.	Remplissez la réserve.
	La vanne de recirculation est fermée (position OFF).	Tournez la vanne de recirculation sur la position ON.
Après un programme Iron Aid, les vêtements sont encore froissés.	Le programme choisi ne convient pas au linge (par ex.  SYNTHÉTIQUES au lieu de  COTTON).	Notez la composition du tissu.
	Le débit de vapeur Charge est trop faible.	Réglez un débit supérieur Charge .
	Trop de vêtements ou des vêtements trop différents les uns des autres ont été introduits dans l'appareil.	Réduisez la charge de vêtements ou chargez des vêtements similaires.
	Les vêtements n'ont pas été retirés avant la fin de la phase anti-froissage.	Retirez un à un les vêtements le plus rapidement possible après le début de la phase anti-froissage.
	Les vêtements n'ont pas été suspendus sur des cintres et/ou remis en forme.	Suspendez les vêtements sur des cintres, boutonnez-les et redonnez-leur une forme.
	Les vêtements constitués de plusieurs couches ont tendance à se déformer.	Remettez ces vêtements en forme en les repassant dès que vous les sortez de l'appareil.
Après un programme Iron Aid, il ne reste aucun faux-pli dans les vêtements.	Le programme Iron Aid défroisse les vêtements.	Pour obtenir des plis, utilisez un fer à repasser après le programme Iron Aid.
Les résultats de séchage ne sont pas satisfaisants.	Le programme choisi ne convient pas au linge.	À l'avenir, sélectionnez un autre programme (voir le chapitre 'Guide des programmes''').

	Les filtres à peluches sont obstrués.	Nettoyez les filtres à peluches.
	Le filtre de l'échangeur de chaleur est obstrué.	Nettoyez le filtre de l'échangeur de chaleur.
	L'échangeur de chaleur est obstrué par des peluches.	Nettoyez l'échangeur de chaleur.
	Le volume de linge est excessif.	Conformez-vous aux charges recommandées.
	Les fentes d'aération dans le bas de l'appareil sont bouchées.	Libérez les fentes d'aération.
	L'intérieur et les nervures du tambour sont couverts de résidus.	Nettoyez l'intérieur et les nervures du tambour.
		Effectuez un réglage avec la fonction DEGRÉ DE SÉCHAGE (voir le chapitre "Séchage")
	La conductivité de l'eau du lieu d'installation ne correspond pas au réglage standard de l'appareil.	Reprogrammez les paramètres standard de séchage (voir le chapitre 'Options de programmation').
Lorsque vous appuyez sur une touche, il ne se passe rien.	Protection du séchage. Après le démarrage du programme, il n'est plus possible de sélectionner des options.	Tournez le sélecteur de programmes sur Arrêt . Sélectionnez à nouveau le programme.
L'éclairage du tambour ne fonctionne pas.	Le sélecteur de programmes est sur la position Arrêt .	Tournez le sélecteur de programmes sur n'importe quel programme.
	L'ampoule d'éclairage est défectueuse.	Remplacez l'ampoule (voir section suivante).
L'indication du temps restant change en permanence ou ne bouge pas pendant un certain temps.	Le temps restant est constamment corrigé en fonction du type de linge, de la charge et du degré d'humidité.	C'est un processus automatique ; l'appareil n'est pas pour autant défectueux.
Le programme ne démarre pas ou s'immobilise, le voyant  BAC s'allume.	Le bac d'eau de condensation est plein.	Videz le bac d'eau de condensation puis lancez le programme en appuyant sur la touche DÉPART/PAUSE .
Le cycle de séchage s'arrête peu de temps après le démarrage du programme.  Le voyant ANTI-FROISSAGE s'allume.	Vous n'avez pas chargé une quantité suffisante de linge ou le linge chargé est trop sec pour le programme sélectionné.	Sélectionnez un programme temporisé ou un niveau de séchage supérieur (p.ex.  Très sec au lieu de  Prêt à ranger).
La durée du cycle de séchage est anormalement longue. Remarque : après environ 5 heures, le cycle de séchage s'arrête automatiquement (voir le chapitre " Cycle de séchage complet ").	Le filtre à peluches est obstrué.	Nettoyez le filtre à peluches.
	Le filtre de l'échangeur de chaleur est obstrué.	Nettoyez le filtre de l'échangeur de chaleur.
	Le volume de linge est excessif.	Réduisez la charge.

	Le linge n'a pas été suffisamment essoré.	Essorez suffisamment le linge avant de le mettre dans le sèche-linge.
	La température ambiante est particulièrement élevée. Le compresseur est momentanément à l'arrêt comme dispositif de sécurité contre les surcharges.	Il s'agit d'une fonction automatique et l'appareil ne présente aucun défaut. Si possible, abaissez la température de la pièce.
Décoloration	Solidité des couleurs des vêtements.	Contrôlez la solidité des couleurs des textiles. Séchez uniquement des vêtements ayant des couleurs similaires.

Remplacement de l'ampoule d'éclairage intérieur

Utilisez exclusivement une ampoule spéciale pour sèche-linge. Vous pouvez vous la procurer auprès du service après vente ET no. 112 552 000-5.

⚠ Avertissement Lorsque l'appareil est sous tension, l'éclairage intérieur s'éteint automatiquement au bout de 4 minutes après l'ouverture de la porte.

⚠ Avertissement N'utilisez pas d'ampoules standard ! Elles émettent trop de chaleur et peuvent endommager l'appareil !

⚠ Avertissement Avant de remplacer l'ampoule, l'appareil doit être débranché.

1. Dévissez le cache de l'ampoule (il se trouve immédiatement derrière le hublot, en haut ; voir le chapitre "Description de l'appareil".)
2. Remplacez l'ampoule défectueuse.
3. Revissez soigneusement le cache. Avant de revisser le cache, vérifiez que le joint torique est à la bonne place. N'utilisez pas le sèche-linge en l'absence du joint torique.

⚠ Avertissement Par mesure de sécurité, assurez-vous que le cache est bien vissé. Dans le cas contraire, vous ne devez pas mettre en fonctionnement le sèche-linge.

CARACTÉRISTIQUES TECHNIQUES



Cet appareil est conforme aux directives européennes suivantes :

- Directive 2006/95/CE du 12.12.2006 relative à la basse tension
- Directive 89/336/CEE du 03.05.1989 modifiée par la directive 92/31/CEE relatives à la compatibilité électromagnétique
- Directive 93/68/CEE du 22.07.1993 relative au marquage CE

Hauteur x Largeur x Profondeur	85 x 60 x 58 cm
Volume du tambour	108 l
Profondeur avec porte ouverte	109 cm
Possibilité de réglage en hauteur	1,5 cm
Poids à vide	environ 46 kg
Charge (en fonction du programme) ¹⁾	max. 7 kg
Tension	230 V
Fusible nécessaire	16A
Puissance totale	2350
Classe d'efficacité énergétique	B

Consommation d'énergie (7 kg de coton, préalablement essoré à 1000 tr/min) ²⁾	3,9
Usage	Domestique
Température ambiante autorisée	+ 5°C à + 35°C
Données de consommation	
Les consommations ont été mesurées dans des conditions d'essai normalisées. Les consommations réelles dépendent des conditions d'utilisation de l'appareil.	
Programme	Consommation d'énergie en kWh
COTON PRÊT À RANGER ²⁾	4,0 (7 kg de linge préalablement essoré à 800 tr/min) 3,9 (7 kg de linge préalablement essoré à 1000 tr/min) 3,6 (7 kg de linge préalablement essoré à 1400 tr/min)
COTON PRÊT À REPASSER ²⁾	3,3 (7 kg de linge préalablement essoré à 1000 tr/min)
SYNTHÉTIQUES PRÊT À RANGER ²⁾	1,3 (3 kg de linge préalablement essoré à 1200 tr/min)

1) Les charges indiquées peuvent varier d'un pays à un autre en fonction des méthodes de mesure différentes.

2) conformément à la norme EN 61121

RÉGLAGES DE L'APPAREIL

Réglage	Réalisation
ALARME toujours désactivée	<ol style="list-style-type: none"> 1. Tournez le sélecteur de programmes sur n'importe quel programme. 2. Appuyez simultanément sur les touches SÉCHAGE et DÉLICAT pendant environ 5 secondes. 3. L'alarme sera par défaut désactivée. Vous pouvez utiliser la touche ALARME pour activer ou désactiver l'alarme, mais l'appareil ne mémorise pas la sélection.
Dureté de l'eau <i>L'eau, selon les zones géographiques, contient en quantité variable des sels calcaires et minéraux qui changent la valeur de la conductivité. Des variations importantes de la conductivité, par rapport aux valeurs affichées en usine, pourraient légèrement influencer l'humidité résiduelle à la fin du séchage. Votre sèche-linge permet de régler la sensibilité du capteur conductimétrique sur la base de la valeur de la conductivité de l'eau.</i>	<ol style="list-style-type: none"> 1. Tournez le sélecteur de programmes sur n'importe quel programme. 2. Appuyez simultanément sur les touches DÉLICAT et DÉPART/PAUSE pendant environ 5 secondes. Le réglage courant s'affiche : <ul style="list-style-type: none"> - [0] faible conductivité <300 micro S/cm - [0] conductivité moyenne 300-600 micro S/cm - [0] conductivité élevée >600 micro S/cm 3. Appuyez sur la touche DÉPART/PAUSE jusqu'à ce que le niveau souhaité s'affiche. 4. Pour mémoriser le réglage, appuyez simultanément sur les touches DÉLICAT et DÉPART/PAUSE ou tournez le sélecteur sur la position O ARRÊT

CONSEILS POUR LES ORGANISMES D'ESSAI

Paramètres pouvant être contrôlés par les organismes d'essai :

- Consommation d'énergie (corrigée en fonction de l'humidité résiduelle) pendant

un cycle Coton prêt à ranger avec charge nominale.

- Consommation d'énergie (corrigée en fonction de l'humidité résiduelle) pendant

un cycle Coton prêt à ranger avec demi-charge.

- Humidité finale (pendant un cycle Coton prêt à ranger, Coton prêt à repasser et Entretien facile prêt à ranger)
- Efficacité de condensation (corrigée en fonction de l'humidité résiduelle) pendant

un cycle Coton prêt à ranger avec charge nominale et demi-charge

Tous les cycles doivent être contrôlés en conformité avec la norme EN 61121 (sèche-linge à tambour pour usage domestique – Méthodes de mesure des performances).

INSTALLATION

Important L'appareil doit être transporté uniquement en position verticale.

Emplacement

- Par commodité, il est conseillé d'installer l'appareil près de votre lave-linge.
- Le sèche-linge doit être installé dans un lieu propre, à l'abri de la poussière.
- L'air doit pouvoir circuler librement tout autour de l'appareil. N'obstruez pas la grille d'aération frontale ou les grilles d'entrée d'air à l'arrière de l'appareil.
- Pour limiter au minimum les vibrations et le bruit pendant le fonctionnement du sèche-linge, installez-le sur une surface robuste et parfaitement horizontale.
- Après l'installation du sèche-linge, mettez-le d'aplomb à l'aide d'un niveau à bulle. S'il n'est pas d'aplomb, rectifiez en visant ou dévissant les pieds de réglage.
- Les pieds ne doivent jamais être retirés. Veillez à ne pas limiter la circulation de l'air au sol par des tapis à longs poils, des morceaux de bois, etc. Il pourrait se produire une accumulation de chaleur qui nuirait au fonctionnement du moteur et risquerait de l'endommager.

Important

La température de l'air chaud dégagé par le sèche-linge peut atteindre 60°C. L'appareil ne doit donc pas être installé sur des sols non résistants aux températures élevées. Pendant le fonctionnement du sèche-linge, la température ambiante ne doit pas être inférieure à +5 °C ou supérieure à +35 °C pour ne pas compromettre le bon fonctionnement de l'appareil.

Important Si l'appareil doit être déplacé, transportez-le verticalement.

Important L'appareil ne doit pas être installé derrière une porte à serrure, une porte coulissante ou une porte battante

avec charnière du côté opposé de celle de l'appareil.

Retrait des protections de transport

⚠ Attention

Avant de mettre l'appareil en service, il est impératif d'enlever tous les éléments de protection de transport.

1. Ouvrez la porte
2. Enlevez les rubans adhésifs à l'intérieur du tambour.

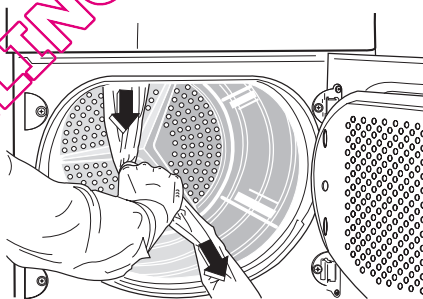

3. Enlevez la gaine plastique avec le rembourrage en polystyrène de l'appareil.

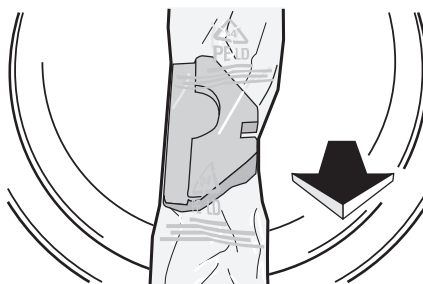

Déballage du panier spécial pour linge délicat

⚠ Attention Avant de mettre l'appareil en fonctionnement, sortez le panier et enlevez tous les éléments d'emballage. L'intérieur du tambour doit être propre.

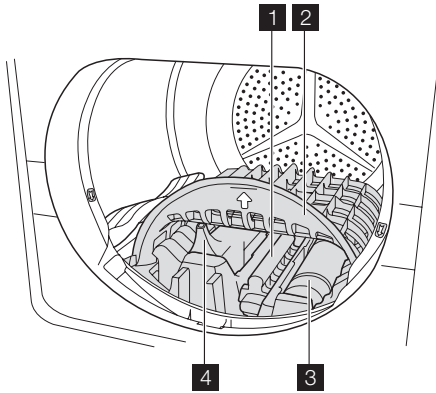

Pour déballer le panier :

1. Retirez la protection centrale en polystyrène en la tirant vers l'extérieur.

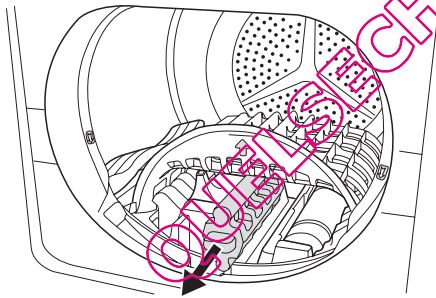

Desserrez les protections en polystyrène 3 et 4.

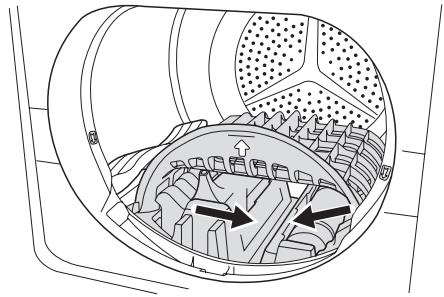

2. Soulevez légèrement le panier et sortez-le délicatement du tambour.

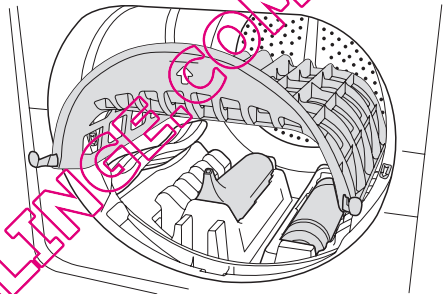

3. Retirez la protection à droite en polystyrène en la tirant vers l'extérieur. À l'intérieur de cet élément se trouve une bouteille d'eau distillée destinée aux phases de vaporisation.

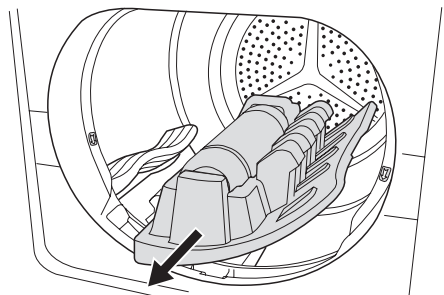

4. Retirez la protection à gauche en polystyrène en la tirant vers l'extérieur. À l'intérieur de cet élément se trouve la verseuse à utiliser pour remplir la réserve d'eau distillée destinée aux phases de vaporisation.

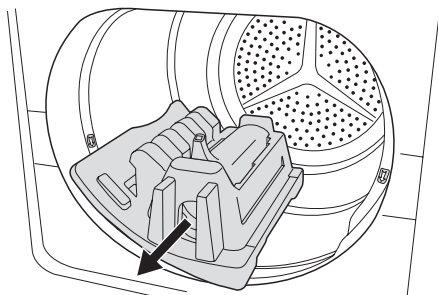

Branchement électrique

Contrôlez les caractéristiques électriques de l'appareil (tension d'alimentation, type de courant, fusibles, etc.) sur la plaque signalétique. La plaque signalétique est située près de la porte (voir le chapitre "Description du produit").

⚠ Avertissement Le fabricant décline toute responsabilité en cas de dommage ou blessure, suite au non-respect des consignes de sécurité susmentionnées.

Le remplacement du cordon d'alimentation de l'appareil doit être effectué par le service après-vente de votre magasin vendeur.

⚠ Avertissement Le cordon d'alimentation doit être accessible après l'installation de l'appareil.

Réversibilité de la porte

⚠ Avertissement Avant de changer le sens d'ouverture de la porte, débranchez votre appareil.

1. Ouvrez la porte.
2. Dévissez la charnière **A** située sur la façade avant de l'appareil et démontez la porte.
3. Retirez les plaques de revêtement **B**. Pour ce faire, insérez un tournevis plat dans les fentes, comme indiqué sur l'illustration, puis poussez un peu vers le bas pour enlever les plaques.

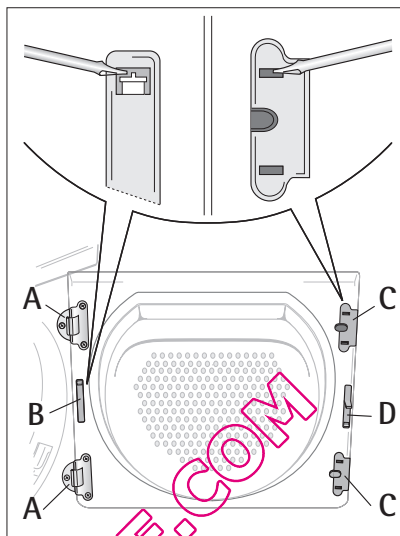

4. Détachez le gong de fermeture **C** à l'aide d'un outil approprié en exerçant une pression sur le cran, enlevez-le et remettez-le en place sur le côté opposé en le faisant tourner de 180°.
5. Dévissez la charnière **A** de la porte, faites-la tourner de 180°, replacez-la sur le côté opposé et revissez-la soigneusement.
6. Tournez les caches **B** de 180° et replacez-les respectivement sur le côté opposé.
7. Dévissez les caches **D** de la façade avant de l'appareil, tournez-les de 180° et revissez-les sur le côté opposé.
8. Dévissez le dispositif de verrouillage de la porte **E**, appuyez légèrement vers le bas et enlevez-le de la façade avant de l'appareil.
9. Enfoncez le fermail **F** vers le bas, abaissez le cache légèrement et enlevez-le de la façade de l'appareil.
10. Montez le connecteur du verrouillage **E** sur le côté opposé et vissez soigneusement le dispositif de verrouillage de la porte.

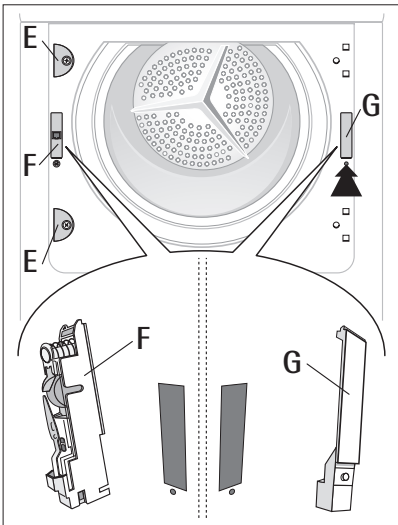

11. De l'autre côté, insérez le cache **F** jusqu'à enclenchement du fermoir.
12. Montez la porte avec les charnières placées dans les logements sur la façade avant de l'appareil et vissez soigneusement.

MAINTENANCE

En cas d'anomalie de fonctionnement, vérifiez d'abord si vous ne pouvez pas remédier vous-même au dysfonctionnement à l'aide de la notice d'utilisation (chapitre *En cas d'anomalie de fonctionnement*).

Si vous ne parvenez pas à remédier au dysfonctionnement, veuillez contacter votre vendeur ou à défaut le Centre Contact Consommateurs qui vous communiquera l'adresse d'un service après-vente.

Pour un dépannage dans les plus brefs délais, nous vous recommandons de nous fournir les informations suivantes :

- Description du modèle
- Numéro de produit (PNC)
- Numéro de série (S No.) (le numéro de série est indiqué sur la plaque signalétique) - consultez le chapitre *Description du produit*)

Remarque concernant la sécurité : La sécurité du fonctionnement de l'appareil n'est de nouveau assurée que lorsque toutes les pièces en matière isolante ont été remon-
tées.

Accessoires spéciaux

Les accessoires spéciaux suivants sont disponibles auprès du service après-vente ou de votre vendeur :

Kits de superposition pour installation en colonne d'un lave-linge et d'un sèche-linge Iron Aid :

Ces kits de superposition permettent d'installer en colonne un sèche-linge et un lave-linge de notre marque (60 cm de largeur, à chargement frontal) afin de gagner de l'espace. Le lave-linge doit être posé sur le sol et le sèche-linge installé par-dessus. Il existe deux versions :

- sans tablette de superposition
 - avec tablette de superposition extractible
- Lisez attentivement les instructions de montage fournies avec le kit.

- Type de dysfonctionnement
 - Eventuellement le message d'erreur affiché par l'appareil
- Pour avoir les numéros d'identification de l'appareil sous la main, nous vous recommandons de les inscrire ici :

Description du modèle :

Code produit (PNC) :

Numéro de série :

QUELSECHLINGE.COM

QUELSECHLINGE.COM



www.electrolux.com/shop



QUELSECHLINGE.COM