

Mode d'emploi

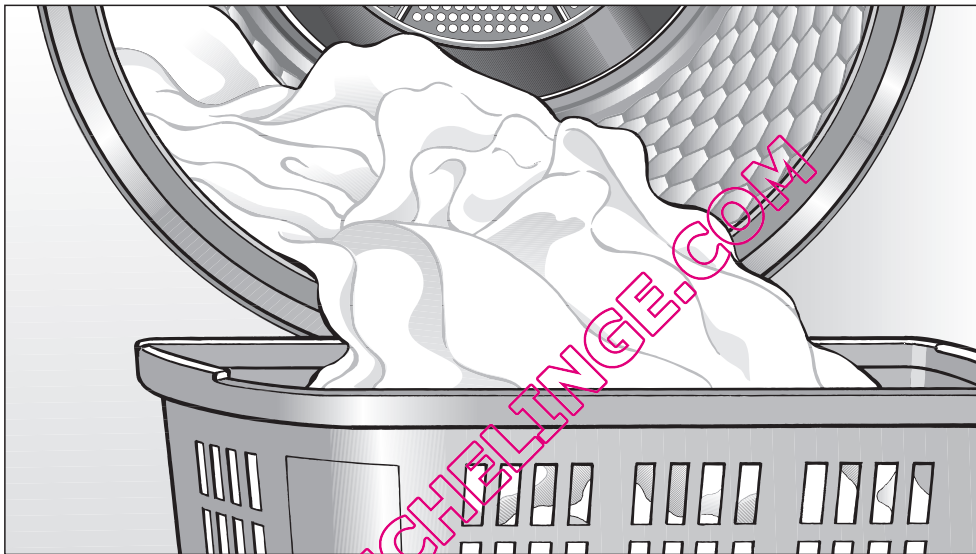

Sèche-linge à pompe à chaleur T 8001 WP SUPERTRONIC

Miele vous recommande d'utiliser les **accessoires et produits d'entretien MIELE**, disponibles à la vente :

- au 09 74 50 1000 (appel non surtaxé)
- sur www.boutique.miele.fr

Veuillez **impérativement** lire ce mode d'emploi avant d'installer et de mettre en service votre appareil. Vous vous protégerez ainsi et éviterez de détériorer votre appareil. Conformément à la directive 2006/42/EC, ce sèche-linge à usage domestique ne doit pas être détourné à des fins professionnelles.

fr - FR

Votre contribution à la protection de l'environnement

Enlèvement de l'emballage

L'emballage protège votre sèche-linge des avaries de transport. Les matériaux utilisés sont choisis en fonction de critères écologiques de façon à en faciliter le recyclage.

Le recyclage de l'emballage économise les matières premières et réduit le volume des déchets à éliminer. En principe, votre revendeur reprend l'emballage.

Élimination de l'ancien appareil

Les appareils électriques et électroniques contiennent souvent encore des matériaux recyclables. Ils contiennent également des matériaux nocifs, nécessaires au bon fonctionnement et à la sécurité de l'appareil. Ces matériaux peuvent être dangereux pour les hommes et l'environnement s'ils restent dans la collecte de déchets ou s'ils sont mal manipulés. Ne jetez par conséquent en aucun cas votre appareil avec les déchets.

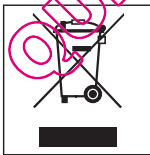

Faites appel au service d'enlèvement mis en place par votre commune ou rapportez votre appareil dans un point de collecte spécialement adaptés à l'évacuation de ce type d'appareil. Informez-vous le cas échéant auprès de votre revendeur.

Gardez l'ancien appareil hors de portée des enfants jusqu'à son enlèvement, pour éviter tout accident.

Economie d'énergie

Pour éviter d'allonger inutilement le temps de séchage et de consommer trop d'énergie,

- essorez le linge avec une vitesse d'essorage maximale en lave-linge. Vous pourrez économiser environ 20% d'énergie et de temps au séchage si vous essorez par exemple à 1600 tr/min au lieu de 1000 tr/min.
- Utilisez la capacité de charge maximale du programme de séchage. La consommation d'énergie rapportée à la quantité de linge sera ainsi optimisée.
- Veillez à maintenir une température peu élevée dans la pièce. Si d'autres appareils produisant de la chaleur se trouvent dans la pièce, aérez la pièce ou arrêtez-les.
- Nettoyez les filtres après chaque séchage.

Votre contribution à la protection de l'environnement	2
Prescriptions de sécurité et mises en garde	7
Utilisation du sèche-linge	12
Bandeau de commande	12
Touches sensibles de sélection	13
Structure des menus dans le menu principal	15
Miele@home	17
Première mise en service	19
Conseils d'entretien de votre linge	21
Symboles d'entretien	21
Conseils en matière de séchage	21
1. Préparer le linge et charger le sèche-linge	22
2. Sélectionner le programme	23
Mettre en marche le sèche-linge avec la touche ①	23
– Programmes avec palier de séchage	23
– Programmes minutés	24
– autres programmes	24
Sélectionner les options	25
Départ à/Arrêt à	25
3. Démarrer le programme	26
Démarrage	26
Remarque sur le temps restant	26
Changement de programme	26
Départ à/Arrêt à : modifier l'heure	26
Annulation du programme	27
Ajout/Déchargement de linge	27
4. Fin du programme - décharger le linge	28

Table des matières

Options	29
Rafraîchir	29
Rythme délicat	29
Programmes favoris	30
Tableau des programmes	32
Nettoyage et entretien	37
Vider le réservoir d'eau condensée	37
Respecter l'intervalle de nettoyage	38
Quand nettoyer les filtres à peluche ?	38
Quand faut-il nettoyer le filtre mousse ?	38
Nettoyer les filtres à peluches	39
Nettoyage à sec	39
Nettoyage à l'eau	40
Remontage dans la porte	40
Filtre mousse	41
Pour le retirer	41
Nettoyer le filtre mousse	41
Nettoyer la trappe d'accès au filtre mousse	42
Nettoyer autour de l'échangeur thermique	42
Remontage	43
Nettoyage du sèche-linge	43
Que faire, si..	44
Aide en cas d'anomalie	44
Messages de contrôle et de défaut affichés	44
Résultat de séchage insatisfaisant	47
Autres problèmes	48
Nettoyer les lamelles de refroidissement (grille en bas à droite)	50
Remplacement de l'ampoule	51
Service Après Vente	52
Réparations	52
Mise à jour de la programmation (diode PC)	52
Conditions et période de garantie	52
Accessoires en option	52

Installation et raccordement	53
Vue de face	53
Vue de l'arrière	54
Transport du sèche-linge	54
Lieu d'installation	55
Encastrement sous un plan de travail ou dans une armoire	55
Calage du sèche-linge	56
Colonne lave-linge/sèche-linge	56
Raccordement de la vidange d'eau condensée	57
Pose du tuyau de vidange	57
Fixer le tuyau de vidange (dans l'évier, la vidange au sol)	58
Conditions de raccordement spéciales requérant l'usage d'un clapet anti-retour	58
Branchement électrique	60
 Données de consommation	 61
 Caractéristiques techniques	 62
 Menu Réglages	 63
Ouvrir le menu Réglages	63
Langue 	63
Heure	64
Paliers de séchage	64
Code	65
Signal sonore	67
Bip de validation	67
Luminosité	67
Contraste	67
Affichage / éclairage des touches	67
Mémoire	68
Infroissable	68

Prescriptions de sécurité et mises en garde

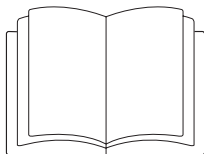

► Veuillez **impérativement** lire cette notice.

Ce sèche-linge répond aux réglementations de sécurité en vigueur. Une utilisation non conforme peut entraîner des dommages corporels et matériels.

Lisez attentivement ce mode d'emploi avant d'utiliser le sèche-linge pour la première fois. Il vous fournit des informations importantes sur la sécurité, l'utilisation et l'entretien du sèche-linge. Vous vous protégerez ainsi et éviterez de détériorer votre sèche-linge.

Conservez soigneusement ce mode d'emploi pour pouvoir le transmettre à un éventuel futur propriétaire.

Utilisation conforme

► Ce sèche-linge est destiné à une utilisation de type domestique, à la maison ou dans les environnements suivants par exemple :

- dans les magasins, bureaux et autres environnements de travail similaires
- dans les exploitations agricoles
- à l'usage des clients dans les hôtels, les pensions ou les gîtes ou autre type de logement.

► Ce sèche-linge ne convient pas à une utilisation en extérieur.

► Le sèche-linge est réservé à un usage domestique. Il doit uniquement servir au séchage de textiles lavés dans l'eau et déclarés séchables en sèche-linge par leur fabricant sur l'étiquette d'entretien.

Toute autre type d'utilisation est interdit. Miele n'est pas responsable des dommages causés par une utilisation incorrecte, non conforme aux prescriptions.

► Les personnes qui ne sont pas en mesure d'utiliser ce sèche-linge en toute sécurité en raison de déficiences physiques, sensorielles ou mentales ne doivent pas l'utiliser sans la surveillance d'une personne responsable.

Précautions à prendre avec les enfants

► Surveillez les enfants lorsqu'ils jouent à proximité du sèche-linge. Les enfants ne doivent pas jouer avec le sèche-linge.

► Les enfants à partir de huit ans sont autorisés à utiliser le sèche-linge sans surveillance uniquement si vous leur avez expliqué comment le manipuler sans danger. Ils doivent être conscients des risques encourus en cas de mauvaise manipulation.

Sécurité technique

► Contrôlez si le sèche-linge ne présente pas de détériorations visibles avant de l'installer.

N'installez pas et ne mettez pas en service un appareil endommagé.

► Comparez impérativement les données de branchement (fusible, tension et fréquence) portées sur la plaque signalétique avec celles du réseau électrique. Dans le doute, interrogez un électricien.

► La sécurité électrique de cet appareil n'est garantie que s'il est raccordé à un système de mise à la terre homologué. Il est primordial que cette condition de sécurité élémentaire et en cas de doute toute l'installation domestique, soient contrôlées par un professionnel. Le fabricant ne peut être tenu pour responsable de dégâts causés par une mise à la terre manquante ou défectueuse à l'installation.

► Pour des raisons de sécurité, n'utilisez pas de rallonge (risque d'incendie dû à la surchauffe).

► Les réparations incorrectes peuvent entraîner de graves dangers pour l'utilisateur pour lesquels le fabricant décline toute responsabilité. Faites effectuer les réparations exclusivement par des techniciens agréés Miele, sinon vous perdrez le bénéfice de la garantie en cas de pannes ultérieures.

► Remplacez les pièces défectueuses uniquement par des pièces détachées d'origine Miele que nous garantissons répondre totalement aux exigences de sécurité que nous imposons à nos machines.

► Si le cordon d'alimentation électrique est endommagé, celui-ci doit impérativement être remplacé par un technicien SAV agréé par Miele afin d'éviter tout risque pour l'utilisateur.

► En cas de panne ou en cas de nettoyage ou d'entretien, mettre le sèche-linge hors tension en :

- débranchant la fiche ou en
- déclenchant le fusible.

► Ce sèche-linge ne doit pas être utilisé sur des unités mobiles (bateaux par exemple).

► N'effectuez pas de modifications non expressément autorisées par Miele.

Prescriptions de sécurité et mises en garde

► La technique de la pompe à chaleur utilise un fluide frigorigène gazeux qui est liquéfié par un compresseur.

La compression du gaz en liquide provoque une augmentation de température du fluide frigorigène qui circule en circuit fermé dans l'échangeur de chaleur.

Le flux d'air est alors chauffé par échange de chaleur.

Les bruits pendant le séchage sont normaux, ils sont liés au fonctionnement de la pompe à chaleur. Le fonctionnement du sèche-linge n'est pas affecté.

- Le frigorigène n'est ni inflammable ni explosif.
- Si le sèche-linge a été transporté correctement (voir chapitre "Montage et installation"), il n'est pas nécessaire de le faire reposer.

QUELSECHELINGE.COM

Prescriptions de sécurité et mises en garde

Utilisation et installation

► Pour éviter tout incendie, les textiles suivants ne doivent pas être séchés en machine :

- qui ne sont pas lavés.
- qui ne sont pas suffisamment nettoyés et présentent des traces d'huile, de graisse ou d'autres restes (par ex. du linge avec des souillures d'huile, de graisse, de restes de produits cosmétiques).

En cas de textiles insuffisamment nettoyés, le linge peut prendre feu et causer un incendie, même après la fin du séchage et en dehors du sèche-linge.

- qui sont maculés de produits nettoyants inflammables ou de restes d'acétone, d'alcool, d'essence, de pétrole, de kérosène, de produit anti-taches, de térébenthine, de cire ou de détachant pour cire ou de produits chimiques (par ex. sur les fauberts, les serpillères, les chiffons).
- qui sont imprégnés de gel, laque pour cheveux, dissolvant ou autres restes de même type.

Nettoyez bien ce genre de linge très sale : utiliser suffisamment de lessive et sélectionner une température élevée. Laver plusieurs fois en cas de doute.

- Vider soigneusement les poches, par ex. briquets, allumettes.

► Pour éviter tout incendie, les textiles ou produits suivants ne doivent en aucun cas être séchés en machine :

- si des produits chimiques industriels ont été utilisés pour le nettoyage (nettoyage à sec par exemple)
- qui comportent de la mousse, du caoutchouc ou des matières similaires, Ce sont par exemple des produits en mousse de latex, les charlottes pour douche, les textiles imperméables, les articles et vêtements caoutchoutés, les oreillers remplis d'élastomère alvéolaire.
- qui sont ouatinés et endommagés (blousons ou coussins). Si la doublure ou l'enveloppe est endommagée, le garnissage peut prendre feu.

► La phase de chauffage est suivie par une phase de refroidissement dans de nombreux programmes pour s'assurer que les vêtements restent à une température à laquelle ils ne s'abîmeront pas (par ex. pour éviter le risque que le linge prenne feu). Le programme n'est terminé qu'après le refroidissement.

Enlevez toujours la totalité du linge juste après la fin du programme.

► **Avertissement:** ne jamais arrêter le sèche-linge avant la fin du programme de séchage, sauf si vous sortez toutes les pièces immédiatement et que vous les étalez de manière à ce que la chaleur se dissipe.

► Les produits adoucissants ou de même type peuvent être utilisés si cela est spécifié sur l'emballage du produit.

Prescriptions de sécurité et mises en garde

► Le sèche-linge ne doit pas être utilisé sans

- filtres à peluches ou avec des filtres à peluches abîmés.
- filtre mousse ou avec un filtre mousse abîmé.

Dans le cas contraire, le sèche-linge serait trop envahi par les peluches et cela entraînerait une anomalie de fonctionnement.

► Nettoyez les filtres après chaque séchage.

► Les filtres à peluches et le filtre mousse doivent être séchés après le nettoyage à l'eau. Le processus de séchage peut être affecté si les filtres à peluches sont mouillés.

► N'installez pas votre sèche-linge dans une pièce exposée au gel. Les températures autour de 0°C peuvent perturber le fonctionnement de l'appareil.

Si l'eau condensée gèle dans la pompe et dans le tuyau de vidange cela peut entraîner des dégâts.

► Si l'eau condensée est évacuée par le tuyau de vidange : bloquez le tuyau de vidange si vous le mettez dans un évier afin qu'il ne risque pas de glisser.

S'il glissait, l'eau condensée pourrait occasionner des dégâts.

► L'eau condensée n'est pas potable. Ne pas en boire ou en donner à un animal, car la consommation de l'eau condensée est mauvaise pour la santé.

► Assurez-vous que le local du sèche-linge est toujours propre, sans poussière ni peluches.

Les particules de poussière présentes dans l'air de refroidissement pourraient à la longue encrasser le condenseur.

► Ne vous appuyez pas à la porte ouverte. Le sèche-linge pourrait basculer.

► Fermez la porte après chaque séchage. Vous éviterez ainsi

- que les enfants grimpent dans le sèche-linge ou y cachent des objets.
- de petits animaux s'introduisent dans le sèche-linge.

► Ne pas nettoyer le sèche-linge avec un jet d'eau.

Accessoires

► Les accessoires ne doivent être montés que s'ils sont agréés expressément par Miele.

Le montage d'autres pièces exclut le bénéfice de la garantie.

Miele ne peut être tenu pour responsable des dégâts dus au non-respect des prescriptions de sécurité et des mises en garde.

Bandeau de commande

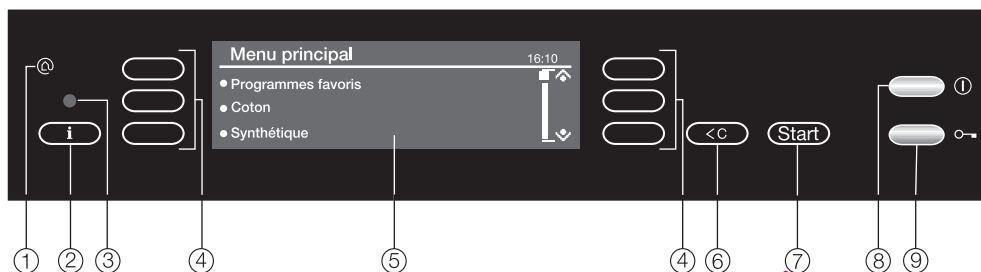

① Miele@home

Indique que l'appareil est compatible Miele@home.

② Touche sensitive **i** (information)

Lorsque cette touche sensitive est éclairée, ceci signifie qu'une information est disponible sur le menu affiché.

③ Interface SAV

Point de contrôle et de transfert pour le SAV (pour la mise à jour entre autres)

④ Touches sensibles de sélection

Lorsqu'une touche sensitive est éclairée, elle est active. Vous trouverez de plus amples explications à la page suivante.

⑤ Ecran

pour afficher :

- les fonctions sélectionnées
- le déroulement de programme
- les messages informatifs
- les messages de défaut
- l'heure
- la position d'une entrée de liste avec la barre de défilement.

⑥ Touche sensitive **<C** (Clear)

- Retour au niveau précédent.
- Retour au menu principal lorsque la touche est activée deux fois.
- Pour annuler des valeurs réglées précédemment.
- Pour annuler le programme.

⑦ Touche sensitive **Start**

Pour démarrer le programme, appuyer sur la touche rétro-éclairée en vert.

⑧ Touche **ⓘ**

Mise en marche et arrêt du sèche-linge.
Pour économiser l'énergie, le sèche-linge s'arrête 15 minutes après la fin du programme/rotation Infofroissable ou après la mise en marche, si aucune sélection n'est effectuée.

⑨ Touche **⏻**

Pour ouvrir la porte que le sèche-linge soit sous tension ou non.

Utilisation du sèche-linge

Touches sensibles de sélection

Les touches sensibles de sélection sont situées à gauche et à droite de l'écran. Lorsqu'une touche sensible est éclairée, elle est active. Les fonctions suivantes peuvent être effectuées avec ces touches :

Sélectionner une option

Lorsqu'une option est disponible, elle est marquée par un point (•). Lorsque les touches sensibles de sélection de gauche sont actives, le point (•) est indiqué devant les choix possibles, si les touches de sélection de droite sont actives, le point se situe derrière (•) les choix possibles.

Parcourir la page de menu

Si une page de menu contient plus de texte (une liste) qu'il n'est visible à l'écran, une barre de défilement apparaît à droite ; elle indique la position de l'option dans la liste.

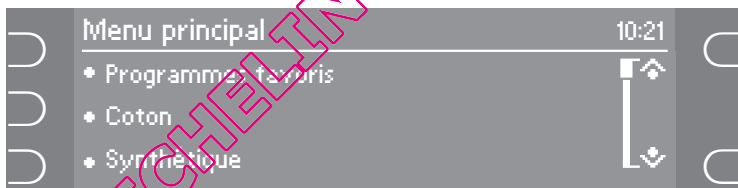

Les touches de droite permettent de faire défiler le texte vers le haut ou vers le bas. A chaque actionnement, la liste se décale d'une ligne.

Le dernier élément de la liste est indiqué par les pointillés.

Modifier une valeur affichée

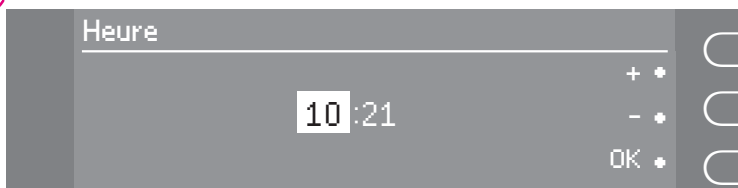

Avec les touches sensibles de droite + et - la valeur soulignée peut être modifiée. La valeur modifiée doit ensuite être validée avec la touche sensible en bas à droite OK.

Programmes favoris

Vous pouvez enregistrer jusqu'à 10 programmes que vous avez adaptés à vos besoins sous le nom de votre choix.

Assistant séchage

L'assistant séchage vous aide à choisir le programme de séchage approprié. Il vous guide pas à pas pour prendre le meilleur soin de vos textiles.

Menu Réglages











Le menu *Réglages* vous permet d'adapter l'électronique du sèche-linge à des demandes variées. Reportez-vous au chapitre correspondant pour plus de détails.

Touche sensitive:

Si des informations supplémentaires sur une option sont proposées, la touche sensitive s'allume. Pour lire cette information, effleurez la touche.

Représentation du déroulement de programme

La phase de déroulement de programme en cours est indiquée à l'écran par un symbole.

Symbole	Déroulement de programme
	Départ à/Arrêt à
	Séchage
	Repasseuse
	Fer à repasser ☹☹
	Fer à repasser ☹
	Séchage normal
	Séchage normal+
	Refroidissement / Annulation
	Air froid
	Air chaud
	Arrêt/Infroissable

Utilisation du sèche-linge

Structure des menus dans le menu principal

Programmes favoris	
	<ul style="list-style-type: none">- Programmes favoris- Créer nouveau- Modifier- Supprimer
Coton	
<ul style="list-style-type: none">- Synthétique- Délicat--	<ul style="list-style-type: none">- Palier séchage (suivant le programme)- Durée (suivant le programme)- Options (suivant le programme)- Départ à- Arrêt à
Assistant séchage	
	<ul style="list-style-type: none">- Coton*- Délicat*- Coton + synthétique*- Laine- Soie- Microfibres*- Lin*
⋮	

* D'autres sous-menus suivent

Réglages ▸

- Langue ▸
- Heure*
- Signal sonore
- Paliers de séchage*
- Code
- Bip de validation
- Luminosité
- Contraste
- Affichage / éclairage des touches
- Mémoire
- Infroissable
- Miele@home**
- Commande à distance**

* D'autres sous-menus suivent

** S'affiche uniquement lorsque le sèche-linge est équipé d'un module de communication en option.

QUELSECHERINGE.COM

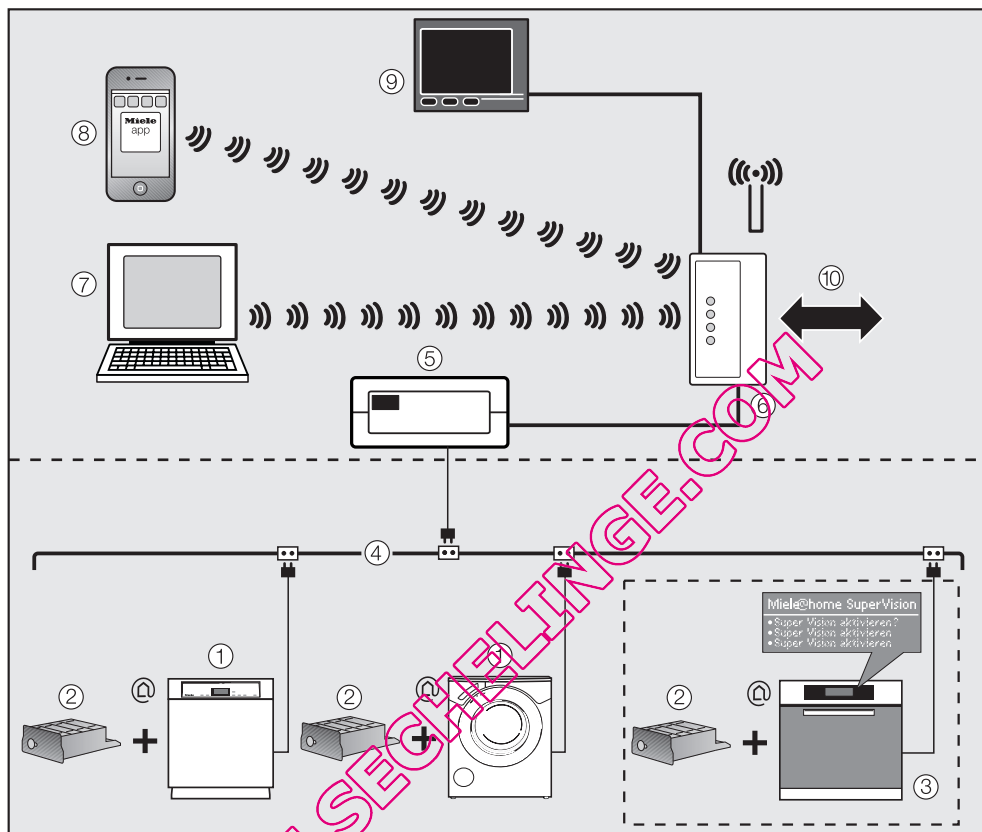

- ① appareils ménagers à fonction de communication
- ② module de communication
- ③ appareil électroménager SuperVision
- ④ réseau électrique
- ⑤ Passerelle Miele@home Gateway
- ⑥ routeur / netbox WiFi

- Liaisons possibles vers
- ⑦ ordinateur fixe, portable
 - ⑧ iPod* ou iPhone*
 - ⑨ connexion avec l'affichage d'un système de bus domestique
 - ⑩ connexion par Internet possible

* iPod et iPhone sont des marques déposées de la société Apple Inc.

Ce sèche-linge possède une fonction de communication et peut être raccordé au système Miele@home avec un module de communication en option ②.

Avec le concept Miele@home les appareils électroménagers compatibles peuvent envoyer par le réseau électrique ④ des informations concernant leur état de fonctionnement et des messages sur le déroulement de programme à un autre appareil compatible qui affichera ces informations③.

Différentes possibilités d'affichage et de commande

- Sur un appareil électroménager équipé de la SuperVision ③
Sur l'écran de cet appareil s'affichera l'état de fonctionnement des autres appareils électroménagers compatibles ①, équipés du module de communication ②.
- Terminaux mobiles ⑦/⑧
Avec l'ordinateur fixe, portable ou un iPod* / iPhone* il est possible d'afficher des informations sur les appareils électroménagers à l'aide de la passerelle Miele@home Gateway ⑤ en option connectée à la netbox de votre domicile, dans la limite de réception du réseau sans fil domestique (WiFi) ⑥ ainsi que d'effectuer quelques commandes.

- Domotique ⑨

La solution Miele@home vous permet d'utiliser les possibilités de la domotique. Avec la passerelle Miele@home Gateway ⑤ les appareils électroménagers avec fonction de communication peuvent être intégrés dans un autre système de bus domestique.

* iPod et iPhone sont des marques déposées de la société Apple Inc.

Accessoires en option nécessaires

- Module de communication
Ce module ne peut être monté que par le SAV Miele !
- passerelle Miele@home Gateway
Des modes d'emplois et des notices d'installation sont joints aux accessoires.

Autres informations

Vous trouverez davantage d'informations sur Miele@home, SuperVision et les possibilités disponibles dans les modes d'emploi des différents éléments du système Miele@home, par exemple la passerelle Miele@home Gateway.

Première mise en service

Installer et raccorder le sèche-linge correctement avant la première mise en service. Veuillez lire le chapitre "Installation".

⚠ Si le transport n'a pas été effectué conformément au chapitre "Installation et raccordement", il faut impérativement respecter un temps de repos d'1 heure avant de raccorder le sèche-linge électriquement. Sinon la pompe à chaleur pourrait être endommagée !

La première mise en service se déroule en cinq étapes. Le sèche-linge vous guide automatiquement pour les étapes **1** à **5**.

1. Ecran d'accueil

- Mettez le sèche-linge en marche avec la touche ⏻.

Le masque de bienvenue est affiché pendant 3 secondes. Puis l'écran passe au réglage de la langue.

2. Réglage de la langue



- Sélectionnez la langue souhaitée.
- Les touches de droite permettent de faire défiler le texte vers le haut ou vers le bas.
- Confirmez la langue sélectionnée avec la touche **OK**.

3. Réglage de l'heure (le cas échéant)

Saisissez l'heure :

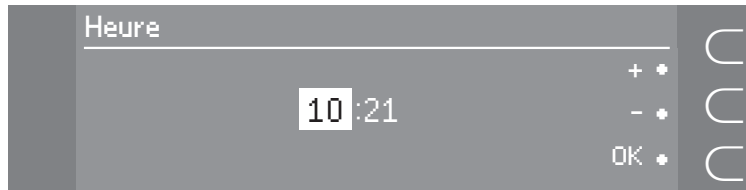

- Vous pouvez régler les heures avec **+** et **-**.
- Confirmez avec la touche **OK**. Vous pouvez à présent régler les minutes puis valider avec **OK**.

4. Remarque sur Miele@home

S'il est équipé du module de communication correspondant (accessoire en option), ce sèche-linge peut envoyer des données liées au programme par le réseau électrique à l'appareil central Miele@home .

- Confirmez la remarque avec la touche **OK**.

5. Effectuer la première mise en service en suivant le mode d'emploi.







La première mise en service est terminée dès qu'un programme de plus d'une heure a été effectué avec du linge (chapitre "2. Sélectionner le programme").

Si le programme dure moins d'une heure, le message de bienvenue et le réglage de la langue sera réaffiché à la prochaine mise en marche du sèche-linge.

- Confirmez le message avec la touche **OK**.

Conseils d'entretien de votre linge

Symboles d'entretien

Séchage	
	Température normale/faible. Ce sèche-linge sèche à une température modérée dans chaque programme. Il n'est donc pas nécessaire de trier les textiles  .
	ne doit pas être séché au sèche-linge.
Fer à repasser et repasseuse	
	brûlant
	très chaud
	chaud
	ne pas repasser (fer/repasseuse)

Conseils en matière de séchage

- Veillez toujours respecter la capacité maximale indiquée au chapitre "Tableau des programmes".

Une surcharge abîmerait le linge, altérerait le résultat du séchage et froisserait les vêtements.

- Ne séchez pas de tissus encore trempés au sèche-linge ! Après le lavage, le linge doit être essoré au moins 30 secondes.
- Séchez les charges mélangées en coton, couleurs, synthétiques en programme *Automatic+*.
- Ouvrir les vestes, afin que celles-ci sèchent uniformément.
- Le linge en lin a tendance à pelucher. Séchez-les uniquement si le fabricant l'autorise sur l'étiquette d'entretien.
- Les textiles en maille (par ex. t-shirts, sous-vêtements) rétrécissent souvent au premier lavage, suivant leur qualité. Évitez donc les séchages trop intensifs qui risqueraient de les rétrécir davantage. Achetez éventuellement des vêtements plus grands d'une ou deux tailles.
- La formation de faux plis sur les textiles synthétiques augmente en fonction de la charge. Cela est particulièrement vrai pour les tissus très délicats (par ex. chemises, corsages). Sélectionnez un programme approprié. En cas de doute, réduisez la charge et sélectionnez l'option *Rythme délicat*.
- Le linge amidonné peut passer au sèche-linge. Mais doublez la dose d'amidon pour obtenir le même effet.
- Lavez les textiles de couleur neufs séparément avant de les sécher pour la première fois. Ne pas les sécher avec des textiles clairs afin qu'ils ne puissent pas déteindre (également sur des composants en plastique). Des peluches d'autres couleurs peuvent également se déposer sur les tissus.
- Vous pouvez sécher les articles qui ne supportent pas les sollicitations mécaniques, avec le *Programme panier*. Condition : utilisation du panier de séchage (accessoires en option)

1. Préparer le linge et charger le sèche-linge

Préparer le linge

Séparez les pièces de linge et triez-les en fonction . .

. . . du degré de séchage recherché,

. . . du type de fibre/tissu,

. . . de la taille,

. . . du taux d'humidité résiduelle souhaité après l'essorage.

Vous obtiendrez un résultat de séchage uniforme.

 Enlevez les corps étrangers, boule-doseuse ou objet similaire du linge. Ces objets pourraient fondre et endommager le linge et le sèche-linge.

- Vérifiez les coutures et ourlets afin que les doublures ne s'échappent pas.
- Fermez les housses de couettes et d'oreillers afin que les petites pièces de linge ne se prennent pas dedans.
- Fermez les agrafes et les œillets.
- Attachez les ceintures de vêtements et de tablier.
- Recousez les baleines ou enlevez-les.

Charger le sèche-linge.

- Appuyez sur la touche  pour ouvrir la porte.
- Défroissez le linge avant de le charger dans le tambour.

Conformez-vous aux charges maximales indiquées au chapitre "Tableau des programmes". Une surcharge altérerait le résultat de séchage et endommagerait le linge.

- Avant de fermer la porte, vérifiez si le filtre est correctement posé dans la contreporte.

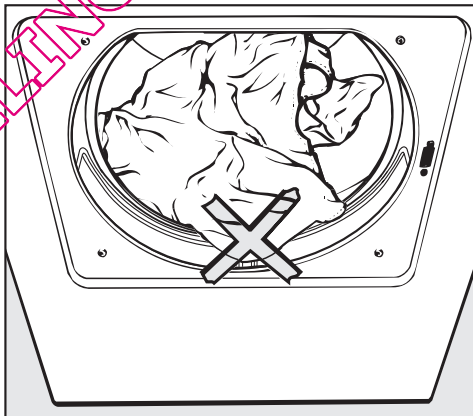

Ne coincez pas de pièces de linge dans la porte. Elles seraient abîmées.

- Fermez la porte en la claquant légèrement - vous pouvez également la presser.

2. Sélectionner le programme

Mettre en marche le sèche-linge avec la touche ①

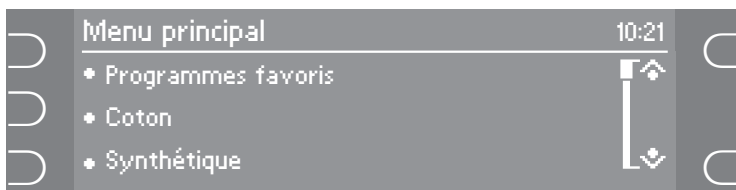

- Sélectionnez le programme souhaité : vous pouvez faire défiler les autres programmes au choix en effleurant les touches de droite.

En fonction du programme que vous avez sélectionné, un autre menu est affiché :

– Programmes avec palier de séchage

Par ex. *Coton*... : Vous pouvez sélectionner un palier de séchage.

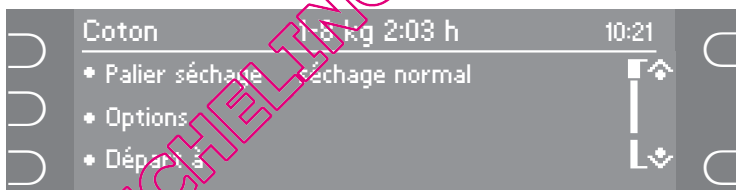

- Validez la touche sensitive correspondant à l'option *Palier séchage*.

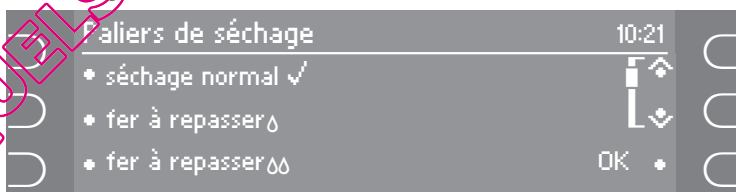

- si plus de 3 paliers de séchage sont disponibles au choix : les autres paliers de séchage peuvent être affichés avec les touches sensibles de droite.
- Effleurez la touche sensitive gauche correspondant au palier de séchage souhaité.
- Confirmez avec la touche **OK**.

2. Sélectionner le programme

– Programmes minutés

Par ex. *Air chaud ...* : vous pouvez en régler la durée.

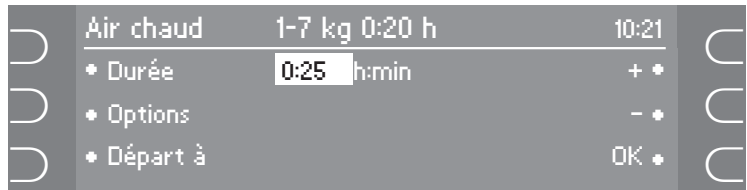

- Validez la touche sensitive correspondant à l'option *Durée*.
 - Avec les touches sensibles de droite **+** et **-** la valeur soulignée peut être modifiée.
 - Validez la valeur réglée avec **OK**.
- *Air froid* : 20 min - 1 h.
 - *Air chaud* : 20 min - 2 h.
 - *Programme panier*: 40 min - 2:30 h.

– autres programmes

Par ex. *Défroissage doux ...* : le palier de séchage/la durée sont pré-réglés et non modifiables.

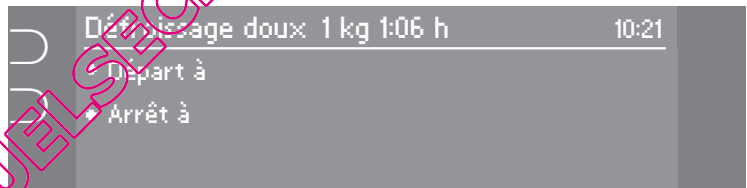

2. Sélectionner le programme

Sélectionner les options

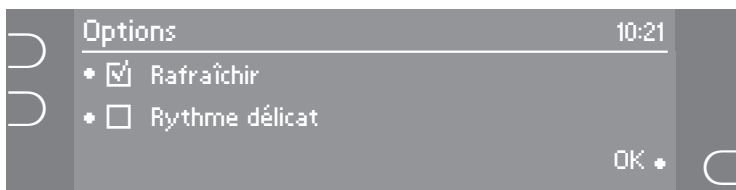

- Sélectionnez l'option souhaitée.

En cas de sélection de

- *Rafraîchir* les textiles sont toujours aérés comme en palier de séchage *Séchage normal*.
- *Rythme délicat* le rythme de rotation est plus doux pour les textiles.

L'option sélectionnée est cochée .

- Confirmez avec la touche **OK**.

Départ à/Arrêt à

Vous pouvez définir le départ de programme souhaité (Départ à) ou l'arrêt de programme souhaité (Arrêt à).

Les temps peuvent être réglés par pas de 15 minutes. Le démarrage du programme ou la fin du programme peuvent être différés de 24 heures maximum. Lors du premier pas de 15 minutes, l'heure est décalée au quart d'heure suivant.

- Sélectionner le point de menu *Départ à* ou *Arrêt à*.

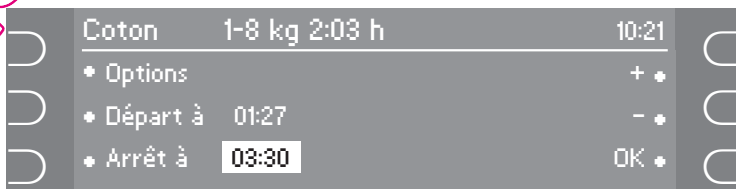

- Avec **+** et **-** sélectionnez l'heure souhaitée pour *Départ à* ou *Arrêt à*. Confirmez l'heure réglée avec **OK**.

Remarque : si une option est ajoutée/enlevée ou que le palier de séchage est modifié, l'heure de fin de programme peut être modifiée.

3. Démarrer le programme

Démarrage

- Effleurez la touche sensitive *Start* allumée en vert.

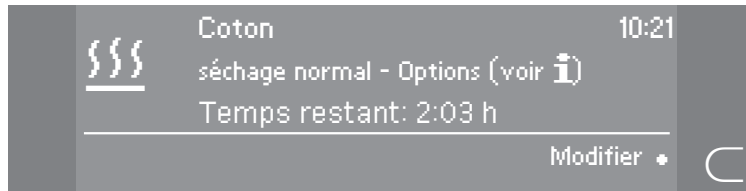

- Le temps restant est affiché.
- La phase de déroulement de programme en cours est indiquée à l'écran par un symbole.

Remarque sur le temps restant

Les facteurs suivants interviennent dans l'évaluation du temps restant des programmes de séchage. Humidité résiduelle après l'essorage, type de textile, capacité, température ambiante, variations de tension sur le réseau ou interruption de programme.

Le temps restant est vérifié pendant le séchage et corrigé le cas échéant, ce qui peut entraîner des variations du temps indiqué. Il ne s'agit pas d'un défaut mais d'un fonctionnement normal.

Les programmes peuvent également être terminés plus tôt que prévu. Par exemple dans le cas de tissus très fins, de charge faible ou de charge déjà séchée.

Une fois le programme démarré des modifications sont possibles :

Changement de programme

Il n'est plus possible de changer de programme (protection contre les changements de programme non intentionnels). Pour choisir un autre programme, vous devez annuler le programme lancé.

Départ à/Arrêt à : modifier l'heure

- Validez la touche sensitive *modifier*.
- Sélectionnez le point de menu *Départ à* ou *Arrêt à*.
- Modifiez l'heure avec **+** et **-**.
- Confirmez l'heure réglée avec **OK**.

3. Démarrer le programme

Annulation du programme



- Effleurez la touche sensitive <C.



- Sélectionnez *Annuler*.

Les textiles sont refroidis  si un temps de séchage et un seuil de température de séchage prédéfinis ont été atteints.

Si vous sélectionnez de nouveau <C et *Annuler*,  *Arrêt* s'affiche.

- Pressez la touche  pour arrêter le sèche-linge.
- Pour mettre en marche, pressez la touche .
- Sélectionnez et démarrez un autre programme.

Autre annulation possible

Vous pouvez également annuler le programme de la façon suivante :

- Appuyez sur la touche .

Ajout/Déchargement de linge

- Appuyez sur la touche .
- Ouvrez la porte.
- Ajoutez ou déchargez du linge.
- Fermez la porte.
- Sélectionnez un programme.
- Effleurez la touche sensitive *Start*.

4. Fin du programme - décharger le linge

Avant la fin du programme

Peu avant la fin, la phase de refroidissement a lieu :  (= Refroidir) s'affiche à l'écran. Le programme n'est terminé qu'à la fin de la phase de refroidissement.

Fin du programme - décharger le linge

 *Infroissable* et *Arrêt* signalent la fin du programme. Le signal sonore retentit par intervalles.

Ce sèche-linge dispose d'un mode de veille : après la fin du programme, l'écran s'assombrit et la touche sensitive *Start* clignote lentement (voir également paragraphe "Affichage/éclairage des touches" dans le chapitre "Réglages").

Le tambour tourne régulièrement pendant la phase *Infroissable*. Il ne s'agit pas d'une anomalie.

- Ouvrez la porte avec la touche .
- Sortez le linge.

N'oubliez pas de linge dans le tambour ! Le linge oublié peut être abîmé s'il est de nouveau séché.

15 minutes après la fin du programme ou la fin de la phase *Infroissable*, le sèche-linge s'arrête automatiquement. Remarque : si le sèche-linge est connecté au système Miele@home, il n'est pas arrêté automatiquement.

- Pour arrêter le sèche-linge, effleurez la touche  s'il est encore en marche.

Un signal sonore retentit.

- Fermez la porte.

- Videz le réservoir d'eau condensée. Nous vous conseillons d'installer le tuyau de vidange de l'eau condensée. Vous n'aurez plus besoin de vider le réservoir d'eau condensée.

Eclairage de tambour

Pour ne pas oublier de linge dans le tambour :

l'éclairage de tambour s'allume à l'ouverture de la porte si le sèche-linge est en marche. Il s'éteint après quelques minutes lorsque la porte reste ouverte ou après fermeture de la porte (économie d'énergie)

Options

Rafraîchir

L'air de séchage est tempéré pendant un certain temps. Ensuite les textiles sont aérés en *Séchage normal* sans apport supplémentaire de chaleur.

Utilisez *Rafraîchir* pour éliminer ou réduire les odeurs désagréables des vêtements propres (secs ou humides). Le rafraîchissement sera encore plus efficace si vous humidifiez les textiles avant de les passer au sèche-linge ou que vous utilisez des lingettes fraîcheur qui passent au sèche-linge. Si les vêtements contiennent des matières synthétiques, la réduction d'odeur est moins efficace.

Rythme délicat

Les textiles sensibles au froissage et à l'action mécanique du sèche-linge sont séchés avec moins de rotations du tambour (moins de sollicitations mécaniques).

La durée du programme est allongée.

Conseil

Vous pouvez adapter les paliers de séchage de certains programmes (chapitre "Réglages").

Le signal sonore et la rotation infroissable à la fin du programme (voir chapitre "Réglages") peuvent également être adaptés.

Options sélectionnables

Vous pouvez choisir ces options avec ces programmes :

	Rafraîchir	Rythme délicat
Coton	•	•
Synthétique	•	•
Chemises	•	•
Jeans	•	•
Textile sport		•
Air chaud		•

Mais, vous ne pouvez pas choisir *Rafraîchir* et *Rythme délicat* simultanément.

Vous pouvez enregistrer jusqu'à 10 programmes que vous avez adaptés à vos besoins sous le nom de votre choix. Le nom peut se composer de 12 caractères maximum.

Les programmes favoris réglés sont classés alphabétiquement.

Enregistrer les programmes favoris

Il existe deux possibilités d'enregistrer des programmes de séchage sous les programmes favoris.

1. Ouvrez le menu *Programmes favoris* et sélectionnez *Créer nouveau*. Ensuite vous pouvez sélectionner un programme comme d'habitude.
2. Après avoir sélectionné un programme et modifié le palier de séchage ou sélectionné une option : vous pouvez enregistrer ce programme avec *Enregistrer sous*.

Saisir un nom de programme favori



- Sélectionnez le premier caractère et validez-le avec *Sélectionner caractère*.
vous trouverez d'autres caractères en feuilletant avec la flèche ➔ vers la droite.
- Après la saisie de la première majuscule, l'écran passe automatiquement aux minuscules. Après saisie d'un espace, l'écran repasse aux majuscules.

Programmes favoris

Enregistrer un nom de programme favori

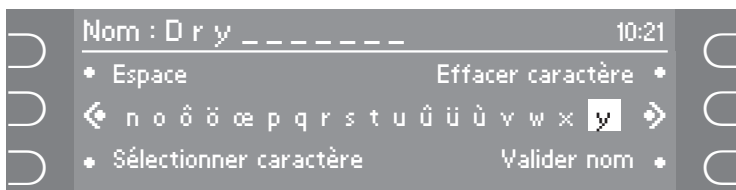

- Sélectionner *Valider nom*.
- Validez avec la touche sensitive OK.

Sélectionner un programme favori

- Ouvrez le menu *Programmes favoris*. Les programmes enregistrés sont présentés en ordre alphabétique
- Sélectionnez le programme favori souhaité.
- Effleurez la touche sensitive *Start* allumée en vert. Le programme est lancé.

Modifier un programme favori

- Sélectionnez l'option *modifier*.
- Sélectionnez le programme favori qui doit être modifié.
- Modifiez le programme favori et enregistrez-le sous le même nom. Au prochain démarrage du programme favori les paramètres modifiés sont activés.

Supprimer un programme favori

Si 10 programmes favoris sont enregistrés, vous devez supprimer un programme favori avant de pouvoir enregistrer un nouveau programme.

- Sélectionnez l'option *Supprimer*.
- Sélectionnez le programme favori qui doit être supprimé.
- Validez la suppression.

Tableau des programmes

Coton		8 kg maximum *
Séchage intensif, Séchage normal+, séchage normal**		
Textiles	Linge en coton à une ou plusieurs épaisseurs. Par exemple : serviettes éponge/draps de bain/peignoirs, tee-shirts, sous-vêtements, housses en éponge, layette.	
Remarque	<ul style="list-style-type: none"> – Sélectionner <i>Séchage intensif</i> pour les textiles divers, épais ou présentant plusieurs épaisseurs. – Ne séchez pas les tricotés (T-shirts, linge de corps) en <i>Séchage intensif</i> - ils pourraient rétrécir. 	
Fer à repasser Δ, Fer à repasser ΔΔ**, Repasseuse		
Textiles	Textiles en coton ou en lin. Par exemple : nappes, draps, linge ami-donné.	
Remarque	Afin que le linge à traiter en repasseuse reste humide, enrroulez-le.	
Synthétique		3,5 kg maximum *
Séchage normal+, Séchage normal**, Fer à repasser Δ		
Textiles	Textiles faciles d'entretien en coton, textiles mélangés ou synthétiques. Par exemple : pulls, robes, pantalons, tabliers, nappes.	
Délicat		2,5 kg maximum *
Séchage normal+, Séchage normal, Fer à repasser Δ, Fer à repasser ΔΔ		
Textiles	Textiles en fibres synthétiques, textiles mélangés, coton/polyester mélangés, rayonne : chemises, corsages, lingerie, textiles avec appliques	

* Poids du linge sec

Remarque à l'intention des instituts de contrôle :

- ** Programme sélectionné pour le contrôle suivant la norme EN 61121 (sans Options)
- En programme *Coton*, l'eau condensée doit être évacuée par le tuyau de vidange.

Tableau des programmes

Automatic plus		5 kg maximum *
Séchage normal+, Séchage normal, Fer à repasser Δ		
Textiles	Mélange de linge adapté aux programmes <i>Coton</i> et <i>Synthétique</i> .	
Chemises		2 kg maximum *
Séchage normal, Fer à repasser Δ		
Textiles	Chemises et corsages.	
Jeans		3 kg maximum *
Séchage normal, Fer à repasser Δ		
Textiles	Toile de jean, pantalons, vestes, jupes ou chemises.	
Express		3,5 kg maximum *
Séchage intensif, Séchage normal+, Séchage normal, Fer à repasserΔ, Fer à repasserΔΔ, Repasseuse		
Textiles	Textiles non délicats pour le programme <i>Coton</i> .	
Remarque	– Durée de programme raccourcie.	
Laine		2 kg maximum *
Textiles	Textiles en laine. Textiles en laine mélangée.	
Remarque	– Détend et redonne du volume aux lainages. – Déchargez immédiatement le linge en fin de programme.	
Soie		1 kg maximum *
Textiles	Textiles en soie, (passant au sèche-linge) par ex. chemises, corsages.	
Remarque	– Programme de réduction des plis – Déchargez immédiatement le linge en fin de programme.	

* Poids du linge sec

Tableau des programmes

Textile sport		3 kg maximum *
Séchage normal+, Séchage normal, Fer à repasser Δ		
Textiles	Vêtements de sport pouvant passer en sèche-linge.	
Textile moderne		2,5 kg maximum *
Séchage normal, Fer à repasser Δ		
Textiles	Vêtements avec membrane respirante pouvant passer en sèche-linge.	
Coton hygiène		3,5 kg maximum *
Séchage normal		
Textiles	Textiles en coton ou lin qui sont en contact direct avec la peau, par-exemple sous-vêtements, layette, draps, serviettes éponges	
Re- marque	Le linge est séché avec une même température, maintenue plus long-temps (temps de maintien en température plus long). Ceci permet de tuer les micro-organismes tels que germes et acariens et de réduire la quantité d'allergènes dans le linge. Ces programmes ne doivent pas être interrompus, sans quoi les micro-organismes ne seraient pas éliminés	
Imperméabilisation		2 kg maximum *
Séchage normal		
Textiles	Pour les textiles séchables en machine, comme par ex. les microfibrés, les vêtements de ski et les vêtements en fibres modernes pour l'extérieur, le coton fin et dense (popeline), les nappes	
Re- marque	<ul style="list-style-type: none"> – Ce programme représente une phase supplémentaire de fixation pour le produit d'imperméabilisation. – N'utilisez que des produits d'imperméabilisation portant la mention "approprié au textile à membrane". Ces produits ont une base fluor. – Ne pas sécher le linge traité avec un produit contenant de la parafine ! Risque d'incendie ! 	

* Poids du linge sec

Tableau des programmes

Oreiller normal		1-2 oreillers jusqu'à 80x40 cm
Grand oreiller		1 oreiller jusqu'à 80x80cm
Séchage normal		
Textiles	Oreillers séchables en machine avec garniture plumes, duvet ou synthétique	
Remarque	Les oreillers en particulier peuvent avoir un contact encore moite après le séchage. Recommencez le séchage dans ce programme jusqu'à ce que l'oreiller ait un contact sec.	
Défroissage doux		1 kg maximum *
Textiles	<ul style="list-style-type: none"> – Textiles en coton ou en lin – Textiles faciles d'entretien en coton, textiles mélangés ou synthétiques. Par exemple : pantalons en coton, anoraks, chemises. 	
Remarque	<ul style="list-style-type: none"> – Convient au linge sec et humide. Les textiles secs sont défroissés avec une minuterie, les textiles humides en fonction de leur humidité, au palier fer à repasser. – Programme de défroissage des plis formés pendant l'essorage en lave-linge. – Décharger le linge juste après la fin du programme pour le repasser plus facilement. 	

* Poids du linge sec

QUELSECTEUR.COM

Tableau des programmes

Air froid		7 kg maximum *
Textiles	Pour aérer tous les textiles.	
Air chaud		7 kg maximum *
Textiles	<ul style="list-style-type: none"> – Séchage de textiles à plusieurs épaisseurs, qui ne sèchent pas uniformément. Par ex. vestes, oreillers et textiles volumineux – Séchage individuel de pièces de linge : par ex. serviettes éponge, maillots de bain, torchons. 	
Remarque	– Ne sélectionnez pas le temps de séchage le plus long au début. Testez afin de savoir quelle durée est la plus appropriée.	
Programme panier		Charge maximale panier : 3 kg
Remarque	<ul style="list-style-type: none"> – Dans ce programme le tambour du sèche-linge ne tourne pas. Il ne faut donc sécher/aérer qu'avec le panier de séchage (accessoire en option). – Utilisez ce programme pour sécher des articles passant au sèche-linge, qui ne doivent pas être sollicités mécaniquement. – Sans le panier de séchage, l'efficacité de séchage n'est pas suffisante. – La notice de montage du panier de séchage doit être respectée ! 	
Textiles/ articles	Voir mode d'emploi du panier de séchage.	

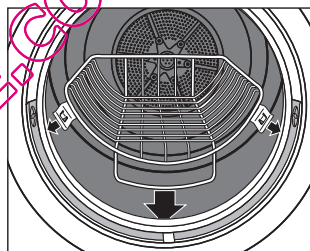

* Poids du linge sec

Nettoyage et entretien

Vider le réservoir d'eau condensée

L'eau condensée qui se forme au séchage est recueillie dans le réservoir d'eau condensée.

Videz le réservoir d'eau condensée après chaque séchage !

Lorsque la quantité maximale de remplissage du réservoir d'eau condensée est atteinte, alors

- une interruption de programme a lieu
- le message *Vider le réservoir* est affiché

Pour supprimer l'affichage :

- Arrêtez le sèche-linge et remettez-le en marche.

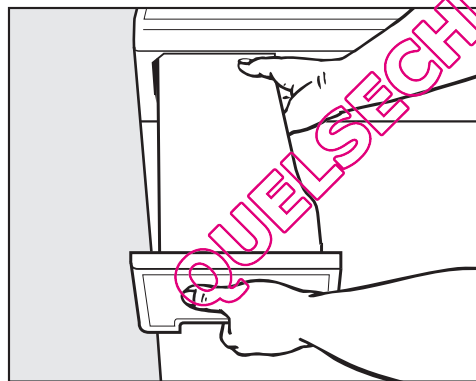

- Sortez le réservoir d'eau condensée.
- Portez-le horizontalement afin que l'eau ne déborde pas. Tenez-le par la poignée et par l'extrémité.

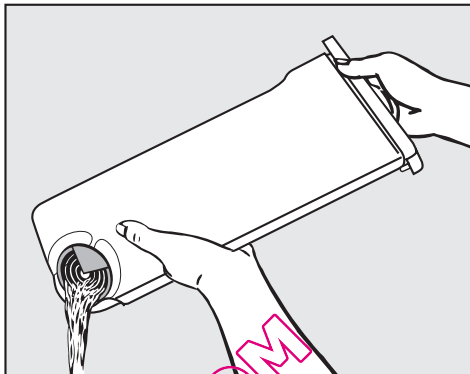

- Videz le réservoir d'eau condensée.
- Remettez le réservoir d'eau condensée dans le sèche-linge.

⚠ L'eau condensée n'est pas potable ! Il serait dangereux d'en consommer ou d'en donner à boire aux animaux.

Vous pouvez l'utiliser à des fins domestiques (pour le fer à repasser ou un saturateur). Filtré cependant préalablement l'eau avec une passoire fine ou un filtre à café. Ceci permet d'éliminer les peluches fines, qui pourraient endommager vos appareils.

Respecter l'intervalle de nettoyage

Le sèche-linge possède un système de filtrage à plusieurs niveaux, composé des **filtres à peluches** et d'un **filtre mousse**.

Ce système doit être entretenu.

– **Ce sèche-linge ne doit jamais fonctionner sans filtres à peluches et sans filtre mousse.**

La grille en bas à droite doit également être impérativement en place.

– **Vérifiez également que les filtres à peluches et le filtre mousse ne sont pas abîmés.**

Dans ce cas : remplacer immédiatement (accessoires en option) !

⚠ Si ces instructions ne sont pas respectées :
la quantité de peluches présente dans l'appareil devient excessive et peut provoquer une panne !

Quand nettoyer les filtres à peluche ?

Nettoyer après chaque cycle !

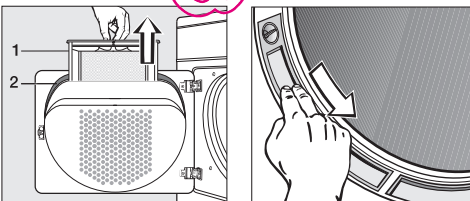

Les filtres situés dans la contreporte et dans l'ouverture du tambour recueillent les peluches qui se détachent du linge.

■ Voir paragraphe "Nettoyer les filtres à peluches".

Quand faut-il nettoyer le filtre mousse ?

Nettoyez le filtre mousse uniquement lorsque le message *Nettoyer le filtre de socle devant le condenseur* est affiché !

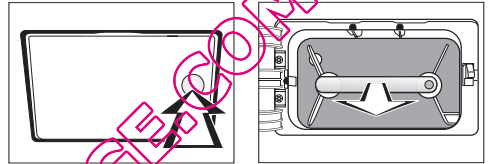

Le filtre mousse est en bas à gauche, derrière la trappe de montage.

Ce filtre retient les peluches plus fines, les cheveux et les restes de lessive qui peuvent traverser les mailles des filtres à peluches.

■ Voir paragraphe "Filtre mousse".

■ Pour supprimer le message : Validez avec la touche sensitive **OK**.

Nettoyage et entretien

Nettoyer les filtres à peluches

Intervalle de nettoyage

Vous devez nettoyer les filtres à peluches après chaque programme !

Nettoyage à sec

Conseil : vous pouvez aspirer les peluches avec un aspirateur.

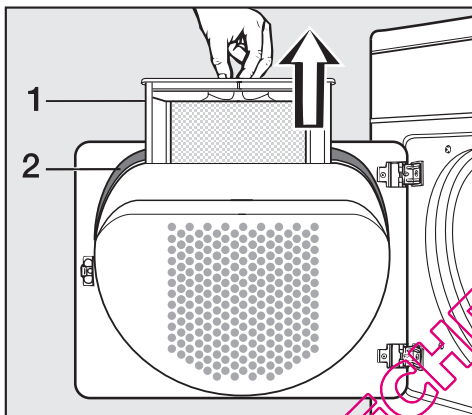

- 1 Filtre
- 2 Joint

- Retirer le filtre (1) de la contreporte.
- Evacuez les peluches du logement de contreporte avec un goupillon ou un aspirateur.
- Nettoyez le joint (2) de contreporte avec un chiffon humide.

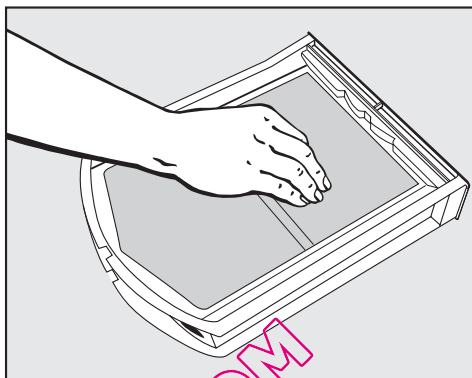

- Enlevez les peluches de la main ou avec un aspirateur.

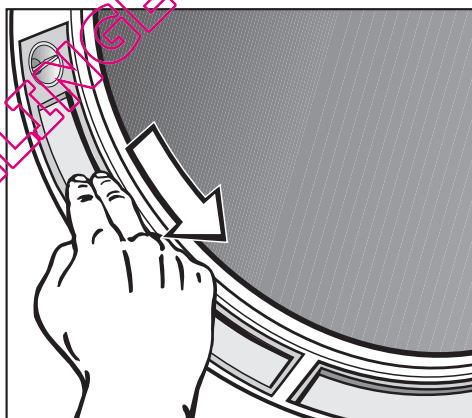

- Enlevez les peluches des deux filtres demi-lune d'ouverture de porte avec la main ou avec un aspirateur.
- Remettez le filtre propre en place dans la contreporte dans le bon sens, enfoncez-le bien.
- Fermez la porte.

Nettoyage à l'eau

Les filtres ne doivent être passés à l'eau que si les peluches collent ou qu'ils sont bouchés.

- Retirez le filtre de la contreporte.

Vous pouvez également enlever les deux filtres de l'ouverture de chargement :

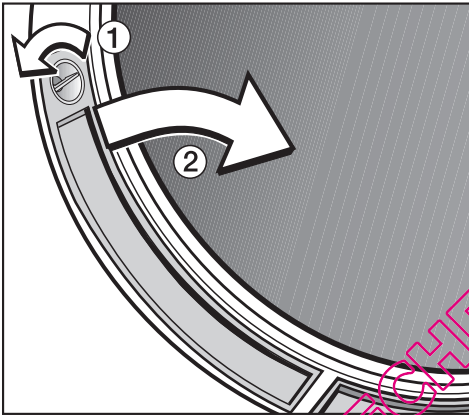

- Tournez les boutons ① des filtres gauche et droit (jusqu'au clic).
- Retirez-les en les tenant par le bouton vers le milieu ② et nettoyez-les.
- Nettoyez tous les filtres sous l'eau chaude.
- Séchez-les.
- Nettoyez également la zone de circulation d'air sous les filtres à peluches, par exemple avec un aspirateur.

Remontage dans la porte

⚠ Les filtres doivent être secs lorsque vous les remontez. Le processus de séchage peut être affecté si les filtres à peluches sont mouillés.

- Insérez le grand filtre dans le bon sens, dans la contreporte jusqu'en butée.
- Remettez les filtres dans l'ouverture de chargement et enfoncez-les par le haut.
- Verrouillez les deux boutons (jusqu'à ce qu'ils s'enclenchent).

Nettoyage et entretien

Filter mousse

Intervalle de nettoyage

Nettoyez le filtre mousse uniquement lorsque le message *Nettoyer le filtre de socle devant le condenseur* est affiché !

- Pour supprimer le message : validez avec la touche sensitive OK.

Pour le retirer

- Arrêtez le sèche-linge.

En cas du sèche-linge à gauche :

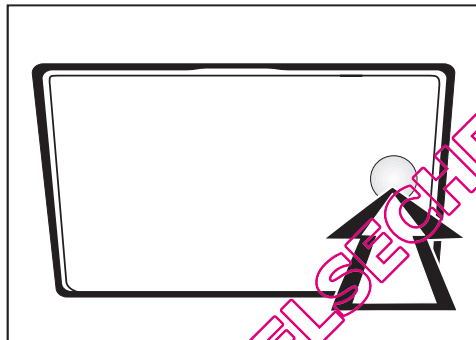

- presser la trappe d'accès au filtre mousse pour l'ouvrir (flèche)

Le couvercle s'ouvre.

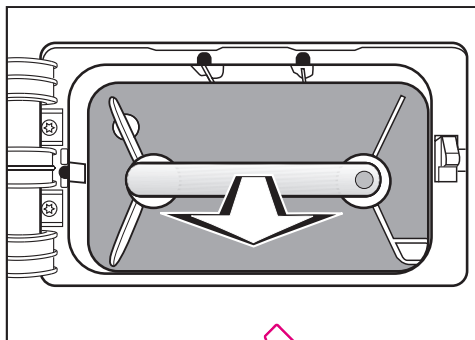

- Prenez le filtre par la poignée et sortez-le.

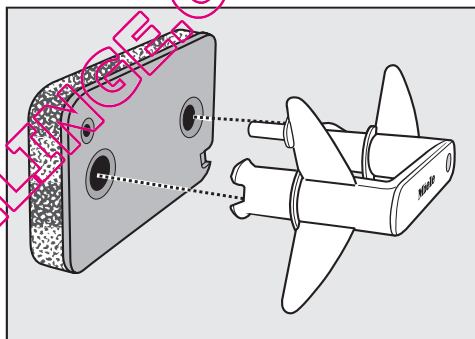

- Enlevez la poignée du filtre.

Nettoyer le filtre mousse

- Rincez abondamment le filtre mousse avec de l'eau.
- Essorez bien le filtre mousse en le pressant.

⚠ Le filtre mousse ne doit pas être trempé lorsque vous le remettez en place. Une anomalie pourrait se produire !

- Enlevez les peluches de la poignée avec un chiffon humide.

Nettoyer la trappe d'accès au filtre mousse

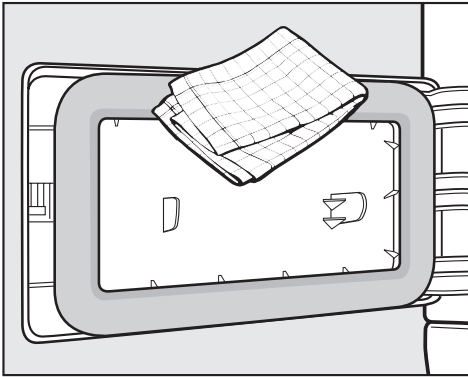

- Enlevez les peluches avec un chiffon humide.
Ne pas abîmer le joint !
- Vérifiez si les lamelles de refroidissement sont encrassées

Nettoyer autour de l'échangeur thermique

⚠ Risque de blessure !
Ne touchez pas les lamelles avec les mains. Vous pourriez vous couper.

⚠ Attention à ne pas abîmer les lamelles en aspirant !
Utiliser un embout brosse et le passer sans appuyer.
Sinon les lamelles de refroidissement ou les montants situés devant pourraient être abîmés !

En cas de salissure visible :

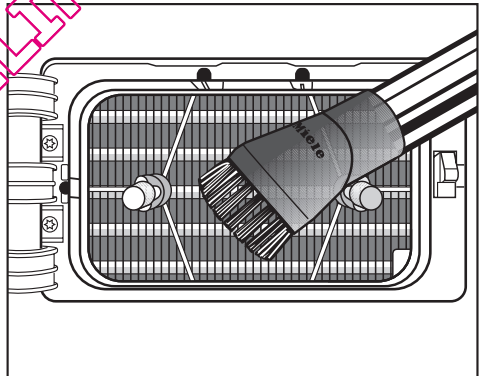

- Aspirez les salissures visibles avec l'aspirateur. Utilisez une brosse ronde ou un suceur étroit.

QUELSECHERING.COM

Nettoyage et entretien

Remontage

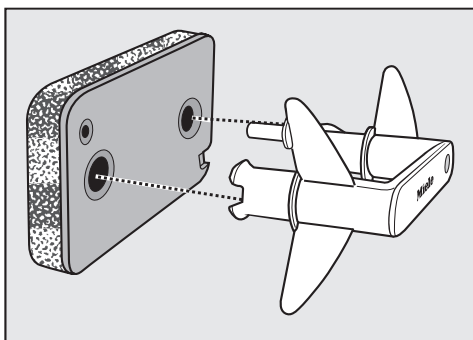

- Reposez le filtre sur la poignée, dans le bon sens.

Pour que le filtre soit bien devant l'échangeur thermique :

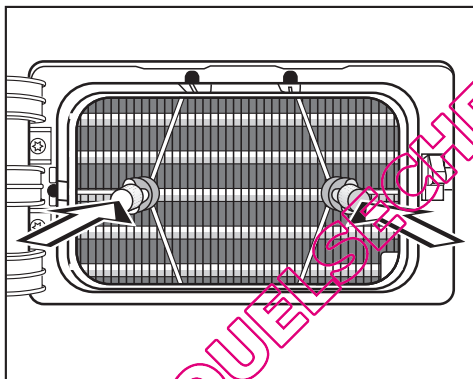

- Enfoncez la poignée, filtre sur le devant, sur les deux broches.

Vérifiez que le **point jaune se trouve à droite de la poignée.**

- Enfoncez complètement le filtre.
- Fermez la trappe de montage.

Pour garantir l'étanchéité du système de condensation et le parfait fonctionnement du sèche-linge, le filtre doit être remis correctement en place et la trappe de montage fermée !

Si le sèche-linge était sous tension, l'affichage suivant apparaît lorsque le filtre est retiré : *Mettre en place le filtre de socle.*

- Pour supprimer le message : arrêtez le sèche-linge puis remettez-le en marche.

Nettoyage du sèche-linge

Débranchez le sèche-linge.

- Nettoyez la carrosserie, le bandeau de commande et le joint de porte avec un peu d'eau et du liquide vaisselle ou du savon.
- Vous pouvez nettoyer les parties en inox (tambour par exemple) avec un produit nettoyant spécial inox.

N'utilisez **pas** de détergents contenant des solvants, de produits abrasifs, pour vitres ou multi-usages. Ils pourraient endommager les surfaces en plastique et d'autres pièces de l'appareil.

- Séchez tout avec un chiffon doux.



Aide en cas d'anomalie

Vous pouvez remédier vous-même à la plupart des anomalies. Vous économiserez dans de nombreux cas du temps et des frais en n'appelant pas le service après vente.



Les tableaux suivants vous aideront à déceler l'origine de la panne et à y remédier. Néanmoins, il faut savoir que :

 Les interventions techniques doivent être exécutées exclusivement par des professionnels. Les réparations incorrectes peuvent entraîner de graves dangers pour l'utilisateur.

Messages de contrôle et de défaut affichés

Problème	Cause	Solution
Le système vous demande d'entrer un code à trois chiffres.	Le code est activé.	Saisir le code (menu <i>Réglages</i>).
 Corriger la charge Le programme est interrompu et le signal sonore retentit.	Il ne s'agit pas d'une anomalie. Dans certains programmes, si le tambour n'est pas assez chargé ou insuffisamment chargé, le programme est interrompu. Ceci peut également se produire avec du linge déjà sec.	Si vous n'avez que quelques pièces à sécher, utilisez le programme <i>Air chaud</i> . – Ouvrez et refermez la porte.
 Vider le réservoir Videz le réservoir ou vérifiez la vidange. Le programme est interrompu et le signal sonore retentit.	Le réservoir d'eau condensée est plein ou le tuyau de vidange est plié.	– Contrôlez et corrigez le problème. Pour supprimer le message : – Arrêtez le sèche-linge et remettez-le en marche.

Que faire, si.. . . ?

Problème	Cause	Solution
 Nettoyer le filtre de socle devant le condenseur est affiché à la fin du programme.	Vous devez nettoyer le filtre mousse situé devant l'échangeur de chaleur avec de l'eau.	<ul style="list-style-type: none"> – Nettoyez : voir chapitre "Nettoyage et entretien". Pour supprimer le message : – Validez avec la touche sensitive OK.
 Mettre en place le filtre de socle Mettez en place le filtre de socle et il est impossible de démarrer le programme.	Le filtre mousse n'est pas en place ou est mal remis. Si le filtre mousse est retiré pendant un séchage, le programme est annulé.	<ul style="list-style-type: none"> – Remettez le filtre mousse en place. – voir chapitre "Nettoyage et entretien" – Arrêtez le sèche-linge et remettez-le en marche.
 Défaut technique F1	Tant qu'un message d'erreur reste affiché, vous ne pouvez pas lancer de nouveau programme.	Veuillez suivre les instructions à l'écran. <ul style="list-style-type: none"> – Arrêtez le sèche-linge et remettez-le en marche. – Si de nouveau le programme de séchage ne démarre pas : appelez le service après-vente.

QUELSECHERING.COM

Que faire, si.. . . ?

Problème	Cause	Solution *
 Nettoyer les filtres s'affiche après l'annulation d'un programme. Le séchage du linge n'est pas achevé.	<p>L'ouverture d'aspiration de l'air de refroidissement est bouchée.</p> <p>La température de la pièce a fortement augmenté. Pour éviter une surchauffe de la pompe à chaleur, le séchage a été interrompu par une phase de refroidissement.</p>	<ul style="list-style-type: none"> – Enlevez la corbeille à linge ou tout autre objet placé devant la grille d'aspiration d'air de refroidissement. – Ouvrez la porte ou la fenêtre afin que la température de la pièce n'augmente pas trop. – Ne démarrez le programme qu'une fois que la pièce a refroidi.
	<p>Quantité anormalement élevée de peluches.</p>	<p>Contrôlez et nettoyez tous les filtres et le filtre mousse.</p> <p>Aspirez prudemment les salissures avec l'aspirateur (avec une brosse ronde ou un suceur plat) :</p> <ul style="list-style-type: none"> – en bas à gauche, devant l'échangeur de chaleur (voir chapitre "Nettoyage et entretien")..
Un autre message non décrit apparaît.	<p>Tant qu'un message d'erreur reste affiché, vous ne pouvez pas lancer de nouveau programme.</p>	<ul style="list-style-type: none"> – Veuillez suivre les instructions à l'écran. – Si de nouveau le programme de séchage ne démarre pas : appelez le service après-vente.

*** Pour effacer le message d'erreur : arrêtez le sèche-linge et remettez-le en marche.**

Que faire, si.. . . ?

Résultat de séchage insatisfaisant		
Problème	Cause	Solution
Le linge n'est pas suffisamment sec.	La charge est composée de divers textiles.	<ul style="list-style-type: none">– Finissez le séchage avec le programme Air chaud.– Sélectionnez la prochaine fois un programme approprié.*
Les oreillers remplis de plumes dégagent une odeur après le séchage.	Les plumes sont un produit naturel. Elles sont donc susceptibles de dégager une odeur plus ou moins prononcée lorsqu'elles sont chauffées.	Après le séchage, cette odeur s'amenuise grâce à l'aération naturelle des oreillers.
Les pièces de linge en fibres synthétiques sont chargées d'électricité statique après le séchage.	Les textiles synthétiques ont tendance à se charger électriquement.	Pendant le lavage en machine, l'utilisation d'un assouplissant au dernier rinçage peut diminuer l'accumulation d'électricité statique au séchage.
Des peluches se sont formées.	Au séchage, les peluches qui se forment en portant et en lavant les vêtements se détachent. En revanche, le sèche-linge ne sollicite que très peu les textiles et n'affecte quasiment pas leur durée de vie.	Les peluches sont retenues par des filtres et peuvent facilement être enlevées (voir chapitre "Nettoyage et entretien").

* Vous pouvez personnaliser les paliers de séchage de quelques programmes : voir à la fin de ce mode d'emploi.

Autres problèmes		
Problème	Cause	Solution *
Le séchage dure très longtemps ou est interrompu.	L'apport et l'évacuation d'air sont insuffisants car la pièce est trop petite. La température ambiante a fortement augmenté.	Ouvrez la porte ou la fenêtre afin que la température de la pièce n'augmente pas trop.
	<ul style="list-style-type: none"> – Des restes de lessive, des cheveux et des peluches fines peuvent avoir encrassé les filtres à peluches et le filtre mousse. – Les lamelles de refroidissement (en bas à droite) peuvent être encrassées. 	<ul style="list-style-type: none"> – Nettoyez les filtres et le filtre mousse. – Enlevez les peluches visibles : . . . en bas à gauche, derrière la trappe située devant l'échangeur de chaleur (voir chapitre "Nettoyage et entretien"). – Nettoyez les lamelles de refroidissement, derrière la grille en bas à droite (voir dans ce chapitre).
	L'ouverture d'aspiration de l'air de refroidissement (grille en bas à droite) est bouchée.	Enlevez la corbeille à linge ou tout autre objet placé devant la grille d'aspiration d'air de refroidissement.
	Les filtres et le filtre mousse ont été mis en place alors qu'ils étaient mouillés.	Les filtres à peluches et le filtre mousse doivent être secs.
	Les textiles n'ont pas été suffisamment essorés.	Essorez votre linge à la vitesse maximale dans le lave-linge.
	Le sèche-linge est surchargé.	Respectez la charge maximale de chaque programme de séchage.
	Les fermetures éclair métalliques ont perturbé la mesure de degré d'humidité du linge.	<ul style="list-style-type: none"> – Veuillez dorénavant ouvrir les fermetures éclair. – Si le problème se reproduit, séchez le linge avec des grandes fermetures éclair en programme <i>Air chaud</i> uniquement.

*** Arrêtez le sèche-linge et remettez-le en marche avant de démarrer le programme.**

Que faire, si.. . . ?

Problème	Cause	Solution
Un vrombissement est audible.	Le compresseur fonctionne.	Pas nécessaire. Il s'agit de bruits de fonctionnement normaux.
L'écran et les touches sensibles sont sombres et la touche sensitive <i>Start</i> clignote.	L'éclairage de l'écran et des touches sensibles est désactivé automatiquement pour économiser l'énergie.	<ul style="list-style-type: none"> – Effleurez la touche sensitive <i>Start</i>. L'éclairage est réenclenché. – Voir chapitre "Réglages", paragraphe "Ecran / éclairage touches".
Impossible de démarrer un programme.	La cause n'est pas identifiable.	<ul style="list-style-type: none"> – Le sèche-linge est-il enclenché ? – La prise est-elle branchée ? – La porte est-elle fermée ? – Le fusible est-il en état ? – Si vous ne parvenez pas à résoudre le problème, il peut s'agir d'un défaut. Contactez le service après-vente.
Panne de courant	Une fois le courant rétabli, le programme qui s'est déroulé en dernier démarre automatiquement.	
Une langue étrangère s'affiche.	Le réglage de la langue a été modifié.	Modifiez le réglage de la langue. Le drapeau 🇫🇷 vous aide à vous repérer.
L'éclairage de tambour n'est pas allumé.	L'éclairage de tambour s'éteint automatiquement (économie d'énergie).	<ul style="list-style-type: none"> – Arrêtez le sèche-linge et remettez-le en marche. – Vous pouvez remplacer votre lampe si elle est défectueuse : voir à la fin de ce chapitre.
	Le code est activé.	– Après saisie du code, l'éclairage se rallume.

Nettoyer les lamelles de refroidissement (grille en bas à droite)

⚠ Normalement les lamelles de refroidissement ne doivent jamais être nettoyées. Ne les nettoyez que si le temps de séchage est prolongé exagérément en raison d'une présence importante de poussière ou de peluches dans le local où est installé le sèche-linge !

Ouvrez la grille en bas à droite avec le déverrouilleur jaune fourni.

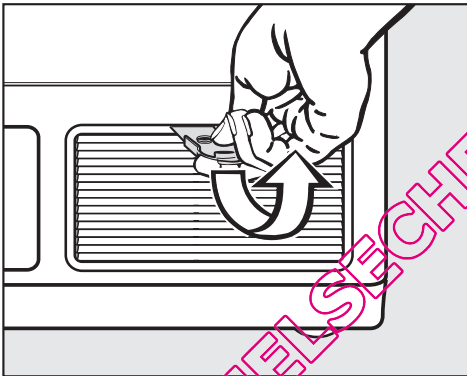

- Insérez le déverrouilleur jaune en haut au milieu de la fente et faites légèrement lever (voir flèche) jusqu'à ce que la grille s'ouvre sur le dessus.
- Enlevez la trappe en l'inclinant puis en la retirant vers le haut.
- Vérifiez si les lamelles sont encrassées.

⚠ Risque de blessure !
Ne touchez pas les lamelles avec les mains. Vous pourriez vous couper.

⚠ Eviter d'abîmer les lamelles de refroidissement ! Passer l'embout de l'aspirateur sur les lamelles sans appuyer.

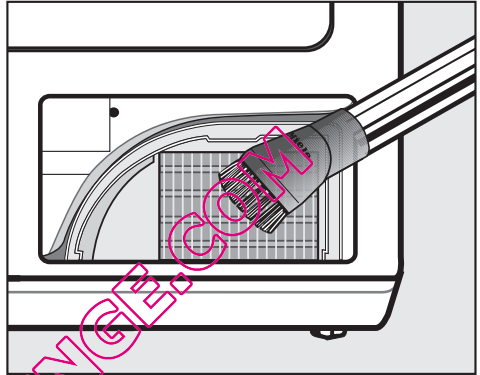

- Aspirez **prudemment** les salissures avec l'aspirateur (avec une brosse à meubles ronde ou un suceur plat).

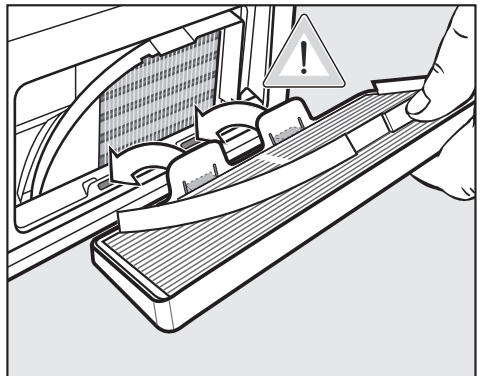

- Remettez la grille en place en bas.
- Encranchez-la ensuite en haut.

Que faire, si.. . . ?

Remplacement de l'ampoule

Débranchez le sèche-linge.

- Ouvrez la porte.

Le cache de l'éclairage est situé en haut de l'ouverture de chargement.

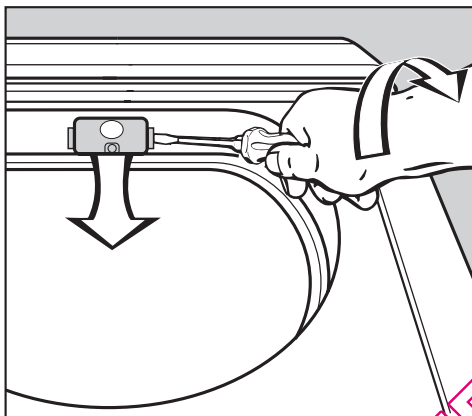

- Insérez un outil* sous l'arête latérale du cache de l'ampoule en forçant légèrement.

* par ex. un tournevis pour vis à tête fendue large

- Tournez le poignet pour ouvrir le cache avec une légère pression.

Le cache s'ouvre vers le bas.

Procurez-vous une ampoule thermorésistante exclusivement chez un revendeur Miele ou au SAV de la marque.

Utilisez une ampoule de type et de la puissance maximale indiqués sur la plaque signalétique et sur le cache de l'éclairage.

- Remplacez l'ampoule.
- Relevez le cache et appuyez sur les deux côtés pour qu'il s'enclenche.

⚠ Veillez à reposer le cache correctement. Un court-circuit pourrait se produire en cas de pénétration d'humidité.

Réparations

En cas de pannes auxquelles vous ne pouvez remédier vous-même, contactez :

- votre revendeur Miele ou
- la ligne Consommateurs Miele.

Voir numéro au dos du mode d'emploi.

Veuillez indiquer le modèle et la référence de votre sèche-linge.

Ces deux indications figurent sur la plaque signalétique placée en dessous de l'ouverture de chargement à droite.

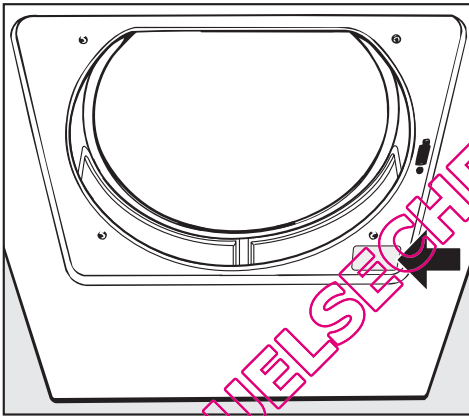

Mise à jour de la programmation (diode PC)

La diode **PC** est prévue pour l'actualisation par un technicien des programmes de séchage en fonction des évolutions techniques prévisibles.

La programmation de votre sèche-linge pourra ainsi être adaptée aux progrès en matière de textiles et procédés de séchage.

Miele vous signalera les possibilités d'actualiser votre sèche-linge.

Conditions et période de garantie

Ce sèche-linge bénéficie d'une garantie de 1 an.

Afin d'enregistrer la garantie de votre produit, veuillez remplir notre formulaire d'enregistrement produit en ligne sur le site www.miele.fr dans la rubrique "Les services" ou nous renvoyer la carte constructeur jointe.

Vous trouverez de plus amples informations sur les conditions de garantie dans le livret de garantie.

Accessoires en option

Les accessoires de ce sèche-linge sont disponibles chez les revendeurs Miele ou au SAV Miele.

Installation et raccordement

Vue de face

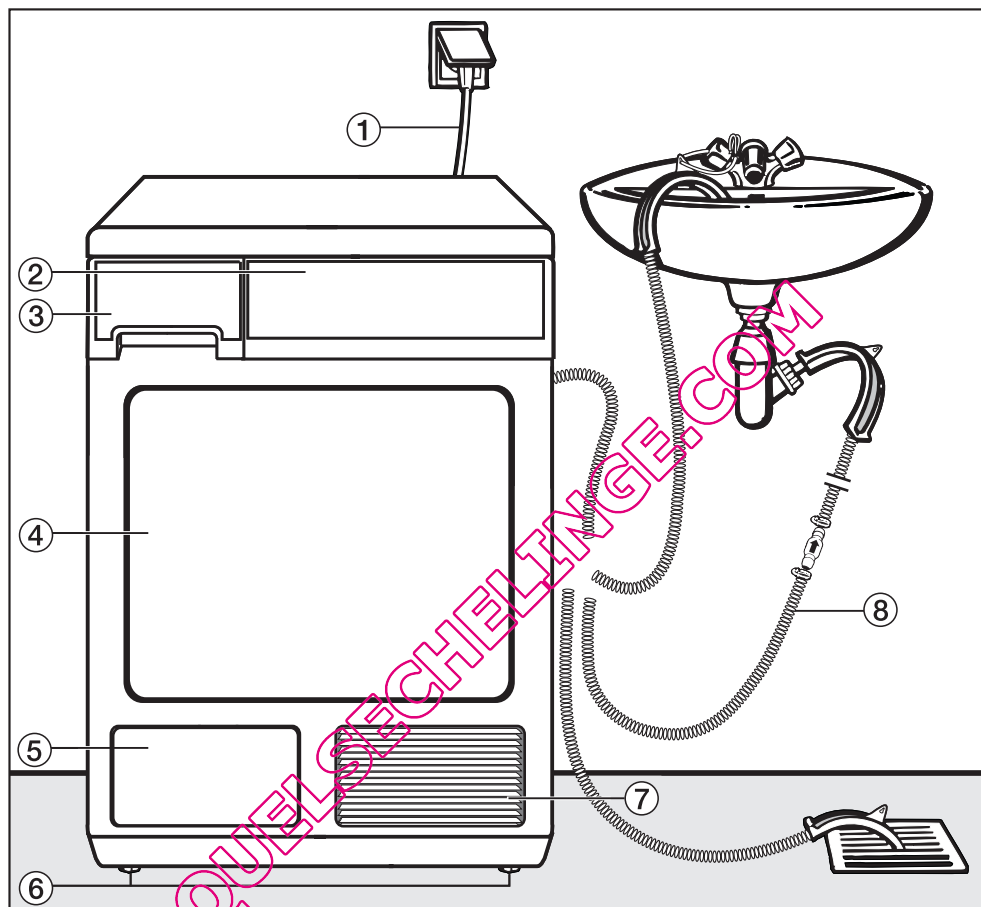

- ① Cordon d'alimentation
- ② Bandeau de commande
- ③ Réservoir d'eau condensée (vider après chaque séchage)
- ④ Porte
- ⑤ Trappe d'accès au filtre mousse (ne pas ouvrir pendant qu'un séchage est en cours)
- ⑥ 4 pieds à vis réglables en hauteur
- ⑦ Ouverture d'aspiration pour l'air de refroidissement (ne pas obstruer avec une corbeille à linge ou tout autre objet !)
- ⑧ Tuyau de vidange de l'eau condensée (voir paragraphe "Vidange externe de l'eau condensée")

Vue de l'arrière

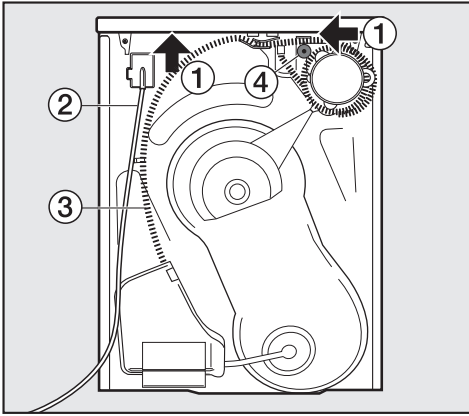

- ① Prises de mains sous le couvercle pour le transport (flèches)
- ② Cordon d'alimentation
- ③ Tuyau d'évacuation de l'eau condensée
- ④ Accessoires de raccordement à un siphon de lavabo

Transport du sèche-linge

Le rebord arrière de couvercle est doté de prises de mains qui facilitent le transport. Pour le transport de l'appareil du socle d'emballage au lieu d'installation, prenez-le par les pieds avant et par les prises de mains à l'arrière du couvercle.

 Transporter le sèche-linge comme représenté.

 En cas de transport couché : basculer le sèche-linge uniquement sur le côté gauche !

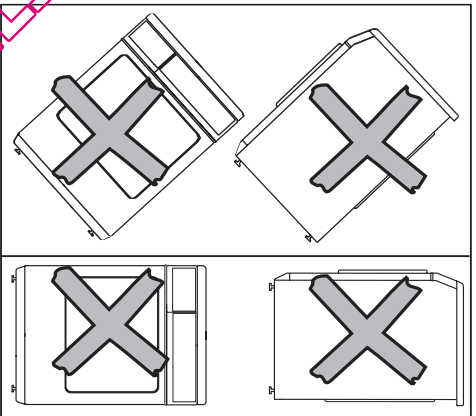
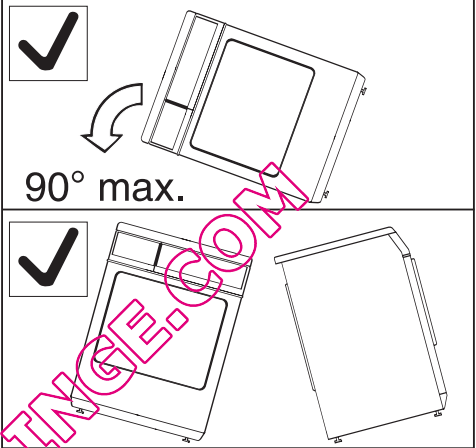

 Si le transport n'a pas été effectué conformément à cette description, il faut impérativement respecter un temps de repos d'1 heure avant de raccorder le sèche-linge électriquement. Sinon la pompe de chaleur pourrait être endommagée !

Installation et raccordement

Lieu d'installation

⚠ Aucune porte, porte coulissante ou porte avec les charnières du côté opposé ne doit se trouver dans la plage de pivotement de la porte du sèche-linge.

⚠ L'ouverture d'aspiration de l'air de refroidissement à l'avant du sèche-linge ne doit en aucun cas être recouverte ou obstruée, par exemple par un panier à linge. Risque d'anomalie !

Encastrement sous un plan de travail ou dans une armoire

⚠ Attention à la formation de chaleur : le flux d'air chaud qui sort à l'arrière du sèche-linge doit pouvoir être évacué. Risque d'anomalie !

Le temps de séchage peut être prolongé du fait de l'encastrement.

Il est possible d'éviter l'accumulation de chaleur en :

- dévissant les pieds du sèche-linge de sorte qu'un espace de 20 mm min. soit obtenu entre le sol et le dessous du sèche-linge.
- interrompant la plinthe de bas de meuble vers le sèche-linge.
- pratiquant des ouvertures dans le meuble.

Le temps de séchage peut être prolongé du fait de l'encastrement.

⚠ Il est déconseillé d'installer le sèche-linge à côté d'un réfrigérateur ou d'un congélateur. Le courant d'air chaud sortant à l'arrière du sèche-linge augmente la température au niveau de l'échangeur de chaleur du réfrigérateur/congélateur et le système de froid fonctionne de façon ininterrompue. Si vous ne pouvez pas l'installer autre part, obstruez les fentes d'aération entre le sèche-linge et le réfrigérateur/congélateur.

⚠ Le montage du jeu d'encastrement* doit être effectué par un technicien agréé par Miele.

Un **jeu d'encastrement*** est nécessaire.

La tôle jointe au jeu d'encastrement remplace le couvercle de l'appareil. Le montage de la tôle est absolument nécessaire, pour des raisons de sécurité électrique.

- Une notice de montage est fournie avec le jeu d'encastrement.
- Le raccordement électrique doit être installé à proximité du sèche-linge et être accessible.

En cas de hauteurs de niche de :

- 830-840 mm, des pieds à vis* plus longs sont disponibles.
- 870-885 / 915-930 mm un / deux cadres de surélévation sont nécessaires.

* accessoire Miele en option

Calage du sèche-linge

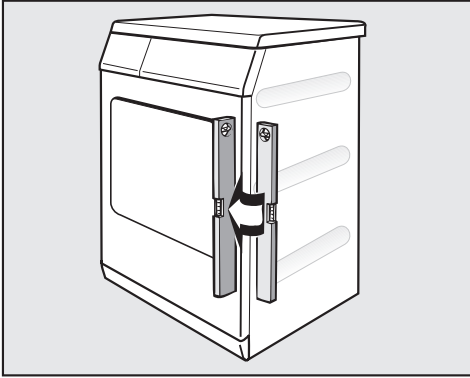

Le sèche-linge doit être d'aplomb afin de fonctionner parfaitement.

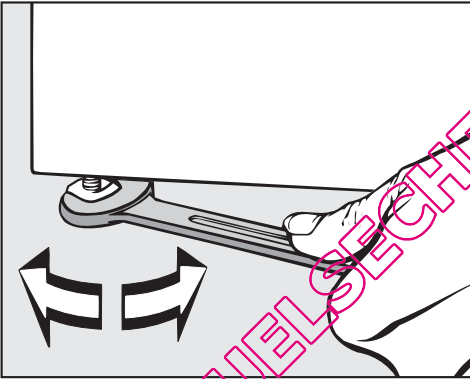

- Compensez les inégalités du sol avec les pieds à vis.

⚠ La distance entre le bas du sèche-linge et le sol ne doit en aucun cas être réduite par des fileurs de finition ou une moquette à poils hauts, etc sans quoi l'apport d'air serait insuffisant.

Avant le transport du sèche-linge (déménagement par ex.)

Une petite quantité d'eau condensée reste au niveau de la pompe après chaque séchage. Celle-ci peut s'écouler si l'on bascule le sèche-linge pour le transporter. Il est par conséquent recommandé de lancer le programme Air froid pendant une minute avant de déplacer le sèche-linge. Le reste de l'eau condensée est dirigé vers le réservoir d'eau condensée ou dans le tuyau de vidange.

Colonne lave-linge/sèche-linge

Le sèche-linge peut être superposé à un lave-linge pour former une colonne. On utilise à cet effet un cadre de superposition* (WTV).

*accessoire Miele en option

⚠ Le montage du cadre de superposition* doit être effectué par un technicien agréé par Miele.

Installation et raccordement

Raccordement de la vidange d'eau condensée

Généralités

Pendant le séchage, l'eau qui se forme par suite de condensation est pompée par le tuyau de vidange à l'arrière du sèche-linge et envoyée vers le réservoir d'eau condensée.

Vous pouvez également vidanger l'eau avec un tuyau de vidange extérieur. Vous n'aurez plus besoin de vider le réservoir d'eau condensée.

Longueur du tuyau 1,50 m

Hauteur de refoulement maximale 1,50 m

Longueur de refoulement maximale 4,00 m

 Ce sèche-linge doit être équipé d'un clapet anti-retour en cas de conditions de montage spéciales (voir pages suivantes).

Accessoires en option

- rallonge de tuyau
- un clapet anti-retour (jeu de montage) pour évacuation externe (rallonge fournie).
Hauteur de refoulement maximum avec le clapet anti-retour : 1,00 m

Pose du tuyau de vidange.

 Ne pas tirer sur le tuyau de vidange, ne pas le tourner ni le tordre. Vous risquez de le détériorer.

- Il reste un peu d'eau dans le tuyau de vidange. Préparez un récipient pour la recueillir.

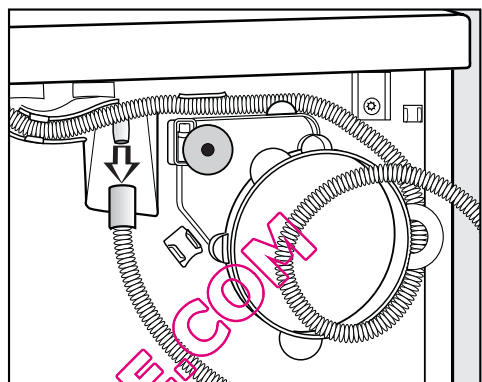

- Débranchez le tuyau de vidange de la tubulure.
- Laissez couler l'eau restante dans le récipient.

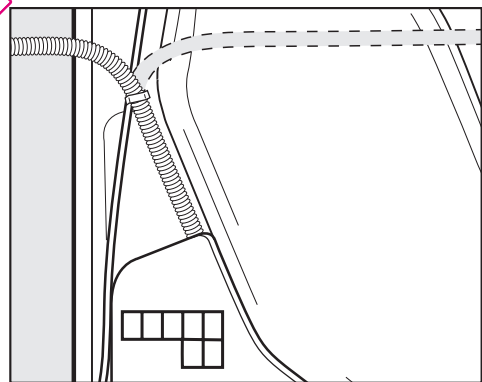

- Détachez le tuyau de l'enroulement et retirez-le prudemment des supports de serrage.
- Guidez le tuyau vers la droite ou la gauche en fonction des besoins.

Laissez le tuyau dans le support du milieu afin qu'il ne soit pas tordu par mégarde.

Fixer le tuyau de vidange (dans l'évier, la vidange au sol)

- Voir vue de face de l'appareil.

⚠ Bloquez le tuyau (en le fixant) pour éviter qu'il ne dérape si vous le fixez dans un lavabo. Sinon, l'eau de vidange pourrait provoquer des dégâts.

- Utilisez le support recourbé afin d'éviter que le tuyau de vidange se torde.

Conditions de raccordement spéciales requérant l'usage d'un clapet anti-retour

⚠ En cas de conditions de raccordement spéciales, un **clapet anti-retour (jeu de montage) pour évacuation externe** (accessoires en option) doit être utilisé. Sans quoi de l'eau pourrait fuir du sèche-linge et occasionner des dégâts.

Les conditions particulières de raccordement sont :

- raccordement au siphon de l'évier (voir ce qui suit).
- plusieurs possibilités de raccordement auxquelles par exemple les vidanges d'un lave-vaisselle ou d'un lave-linge sont **également** raccordées

Exemple : raccordement au siphon de l'évier

Vous pouvez raccorder directement le tuyau de vidange avec clapet anti-retour à un siphon de lavabo spécial.

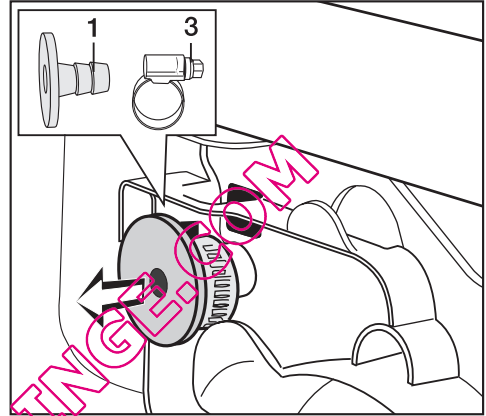

- Prenez les accessoires à l'arrière du sèche-linge : l'embout **1** et le collier de serrage **3**.

Installation et raccordement

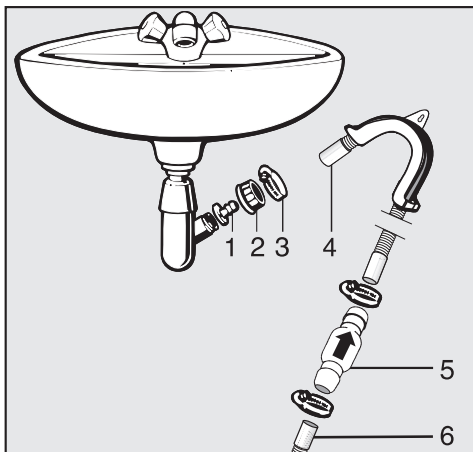

- 1 Embout
- 2 Ecou moleté pour évier
- 3 Collier de serrage
- 4 Extrémité du tuyau
- 5 Clapet anti-retour
- 6 Tuyau de vidange du sèche-linge

- Fixez l'embout **1** avec l'écrou moleté **2** sur le siphon du lavabo.

En général, l'écrou moleté est équipé d'une petite plaque que vous devez enlever.

- Posez l'extrémité du tuyau **4** sur l'embout **1**.
- Fixez le collier de serrage **3** juste derrière l'écrou moleté avec un tournevis.

⚠ Le clapet anti-retour **5** doit être monté de telle façon que la flèche indique le sens d'écoulement (en direction du lavabo). Sinon la vidange sera impossible.

- Installez le clapet antiretour **5** dans le tuyau de vidange **6** du sèche-linge (dans le bon sens, voir flèche sur le clapet).
- Fixez le clapet antiretour avec les colliers de serrage.

Branchement électrique

Ce sèche-linge est livré avec un cordon d'alimentation équipé d'une prise, prêt à être branché en monophasé ~ 230 V 50 Hz.

Le branchement doit être conforme aux normes EDF.

Il est interdit de brancher l'appareil en utilisant des rallonges, boîtiers multiprises, etc. pour éviter tout risque d'incendie potentiel.

Afin d'améliorer la sécurité nous vous conseillons de monter en amont de l'appareil un disjoncteur différentiel avec courant de déclenchement à 30 mA.

La plaque signalétique vous indique la puissance de raccordement et le fusible. Comparez ces indications avec celles de votre réseau électrique.

QUELSECHELINGE.COM

Données de consommation

	Charge ¹	Vitesse d'essorage finale en lave-linge	Humidité résiduelle	Energie	Durée
	kg	tr/min	%	kWh	min.
Coton séchage normal²	8,0	1000	60	2,10	137
Coton séchage normal	8,0	1200	53	1,90	124
	8,0	1400	50	1,80	118
	8,0	1600	44	1,60	105
	8,0	1800	43	1,55	103
Coton séchage normal + Rythme délicat	8,0	1000	60	2,15	140
Coton - fer à repasser ΔΔ²	8,0	1000	60	1,55	99
Coton - fer à repasser ΔΔ	8,0	1200	53	1,35	87
	8,0	1400	50	1,25	81
	8,0	1600	44	1,10	69
	8,0	1800	43	1,05	67
Synthétique séchage normal²	3,5	1200	40	0,60	47
Synthétique séchage normal + Rythme délicat	3,5	1200	40	0,65	49
Synthétique fer à repasser	3,5	1200	40	0,50	41
Automatic plus, séchage normal	5,0	800	50	1,50	99
Chemises séchage normal + Rythme délicat	2,0	600	60	0,70	53
	2,0	600	60	0,75	59
Défroissage doux	1,5	1000	60	0,35	30
Imperméabilisation séchage normal	2,0	800	50	1,25	85
Jeans séchage normal + Rythme délicat	3,0	900	60	1,40	94
	3,0	900	60	1,45	99
Express séchage normal	3,5	1000	60	1,10	75
Laine	2,0	1000	50	0,20	20
Hygiène séchage normal	3,5	1000	60	1,90	126

¹ Poids du linge sec

² Programme de contrôle suivant norme EN 61121:2005

Les valeurs non suivies d'une étoile ont été déterminées à partir de la norme EN 61121:2005

Remarque sur les essais comparatifs :

- En programme *Coton*, l'eau condensée doit être évacuée par le tuyau de vidange.
- Contrôles suivant EN 61121 : effectuer une phase de séchage avec 3 kg de coton présentant une humidité résiduelle de 70% conforme à la norme ci-dessus en programme Coton séchage normal sans sélectionner les options avant de procéder aux contrôles d'évaluation.

Les valeurs annoncées peuvent varier en fonction de la charge, du type de linge, de l'humidité résiduelle après l'essorage, des variations sur le réseau d'alimentation électrique et des options choisies.

Caractéristiques techniques

Hauteur	850 mm
Largeur	595 mm
Profondeur	596 mm
Profondeur porte ouverte	1071 mm
Hauteur d'encastrement	820 mm
Largeur d'encastrement	600 mm
Profondeur d'encastrement	600 mm
sous plan	oui
Colonne lave-linge/sèche-linge	oui
Poids	69 kg
Volume du tambour	111 l
Capacité	1-8 kg (poids du linge sec)
Volume du réservoir d'eau condensée	env. 4,2 l
Longueur du tuyau	1,5 m
Hauteur de refoulement maximum	1,5 m
Longueur de refoulement maximum	4 m
Longueur du cordon d'alimentation	2 m
Tension	voir plaque signalétique
Puissance de raccordement	
Fusible	
Puissance de l'ampoule	
Labels de conformité	
Consommation d'énergie	cf. chapitre "Consommations"

Menu Réglages

Ces réglages permettent d'adapter l'électronique du sèche-linge à différents besoins.
Vous pouvez modifier ces réglages à tout moment.

Ouvrir le menu Réglages



- Sélectionnez l'option *Réglages* .
- Confirmez avec la touche **OK**.

Pour sélectionner des réglages



- Les touches de droite permettent de faire défiler le texte vers le haut ou vers le bas.
- Sélectionnez un réglage.

Langue

Vous pouvez choisir entre plusieurs langues pour l'affichage.

Le sous-menu *Langue*  permet de choisir la langue affichée.

Le drapeau derrière le mot *Langue* sert de repère, au cas où une langue que vous ne comprenez pas aurait été programmée.

Heure

L'heure peut être affichée sur 12 h ou 24 h. L'heure affichée peut également être rectifiée.

Format temps



- Sélectionnez le format de temps souhaité.

Le réglage d'usine est de 24 heures.

Régler l'heure

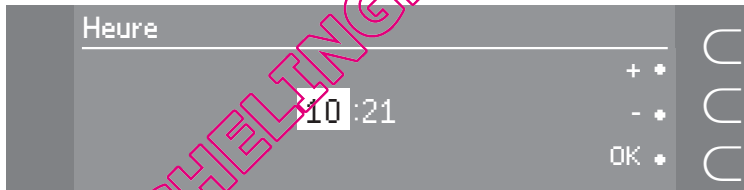

- Vous pouvez régler les heures avec + et -.
- Validez les heures avec **OK**, puis réglez les minutes.

Paliers de séchage

Vous pouvez adapter les paliers de séchage en programmes *Coton*, *Synthétique*, *Automatic plus*.

La barre vous indique le réglage choisi.
Réglage d'usine : intermédiaire.

- plus sec ■■■■■■
la durée de programme est allongée.
- plus humide ■
la durée de programme est raccourcie.

Menu Réglages

Code

Le code protège votre sèche-linge contre une utilisation non autorisée.

Lorsque le code est activé, le code doit être entré afin de pouvoir utiliser le sèche-linge.

La porte peut être ouverte à tout instant.

Activer le code

Le système vous demande d'entrer un code.

Le code est **250** : il ne peut pas être modifié.

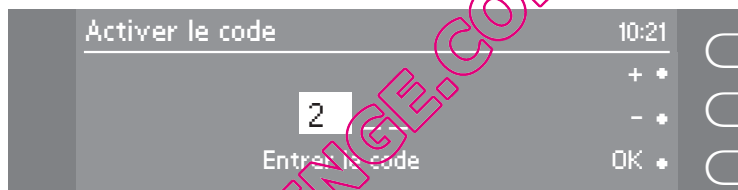

- Vous pouvez saisir le premier chiffre avec **+**.
- Validez le premier chiffre avec **OK** et réglez le deuxième chiffre. Répétez l'opération jusqu'à ce que les trois chiffres soient saisis.
- Après le dernier chiffre, confirmez le code avec **OK**.

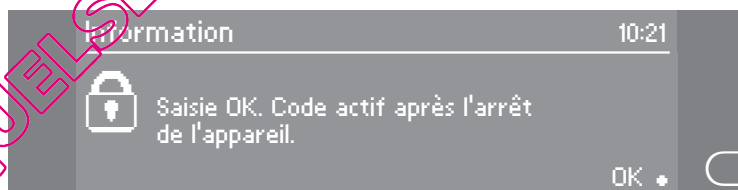

- Confirmez avec la touche **OK**.
- Arrêtez le sèche-linge.

Utiliser le sèche-linge avec le code

Dès que vous mettez l'appareil en marche celui-ci vous demande le code.

- Saisissez le code **250** à l'aide des touches sensibles **+** et **-**.

Le sèche-linge peut de nouveau être utilisé.

Désactiver le code

- Faites comme pour activer le code.

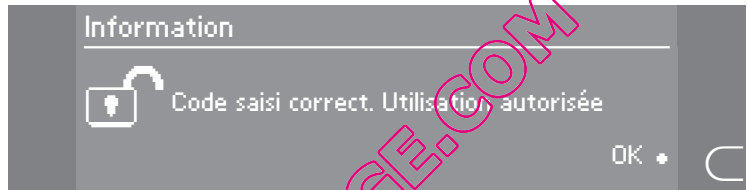

- Confirmez avec la touche **OK**.

Vous pouvez à présent mettre le sèche-linge en marche sans entrer le code.

QUELSECHELINGE.COM

Menu Réglages

Signal sonore

Lorsque le signal sonore est activé, un signal sonore retentit à la fin du programme.

désactivé

Réglage d'usine

Le signal sonore est désactivé. En cas d'anomalie, il retentit à puissance maximum.

normal

Le signal sonore retentit à la fin du programme.

fort

le signal sonore retentit plus fort à la fin du programme.

Bip de validation

L'actionnement des touches est signalé par un bip sonore.

désactivé

Réglage d'usine

activé

Luminosité

Contraste

Vous disposez de 10 niveaux de réglage du contraste et de la luminosité de l'affichage.

Une barre ■■■■■■ vous indique le réglage actuel.

Vous pouvez voir la modification dès sélection.

Affichage / éclairage des touches

L'éclairage de l'écran et des touches sensibles est éteint et la touche sensible *Start* clignote lentement pour économiser l'énergie.

L'affichage et les touches sensibles s'assombrissent généralement lorsque

- aucune sélection n'est effectuée 10 minutes après la mise en marche.
- 10 minutes se sont écoulées depuis la fin du programme.

Pour éclairer de nouveau l'écran et les touches sensibles, effleurez la touche *Start*.

désactivé après 10 min

L'éclairage de l'écran et des touches sensibles est désactivé 10 minutes après le démarrage du programme.

activé uniquement pendant programme

Réglages usine.

L'affichage et les touches sensibles restent allumés pendant le déroulement du programme.

Mémoire

L'électronique enregistre le palier de séchage et les options que vous avez sélectionnés avec le programme de séchage actuel ou la durée des programmes minutés (Air chaud/Air froid).

Lorsque ce programme est de nouveau sélectionné, le sèche-linge propose de nouveau les paramètres que vous aviez sélectionnés.

désactivé

Réglages usine.

activé

Infroissable

Pour éviter la formation de plis lorsque le linge n'est pas retiré tout de suite du sèche-linge.

Le tambour tourne par intervalles après la fin du programme.

Il n'y a pas de rotation infroissable en programme *Laine*.

désactivé

1 heure

2 heures

(réglage d'usine)

MIELE France

Siège social

93151 - Le Blanc-Mesnil CEDEX

9 av. Albert Einstein - Z. I. du Coudray

R.C.S. Bobigny B 708 203 088

Galerie Miele Paris

55, Boulevard Maiesherbes

75008 Paris



Internet

www.miele.fr



La ligne Consommateurs

Conseils, SAV, accessoires
et pièces détachées

09 74 50 1000

Appel non surtaxé

Siège en Allemagne

Miele & Cie. KG

Carl-Miele-Straße 29, 33332 Gütersloh